

Navidad
2007



escaparate



Alcalá de Guadaíra
2008

Cabalgata de Reyes
Magos Esperamos
tu donativo

c/ Mairena, 44
41500 Alcalá de Guadaíra, Sevilla

Alcalá bus les deja cerca:
Líneas A, B y C (La plazuela)

Horario:
Lunes a viernes
de 08:00 a 22:00 inintermittidamente
Sábados de 10:00 a 14:00

- Cirugía bucal.
- Ortodoncia.
- Odontopediatría.
- Implantología.
- Periodoncia.
- Blanqueamiento por láser.
- Odontología general.
- Prótesis fijas/removibles.

• Endodoncia

La libertad de sonreír

955 699 033

GRATIS

Limpieza bucal*

* Bajo prescripción médica

Siglo
Dental

Biblioteca Digital de Alcalá de Guadaíra

VIVO

Materiales para la Construcción

Hijos de L. GANDUL JIMÉNEZ, S.L.

Calle Murcia, 5

Telf. 955 684 064 - Fax 955 686 464

41500 **ALCALÁ DE GUADAÍRA** (Sevilla)

ALMACÉN:

Ctra. Alcalá - Mairena. Telf. 954 102 970

CUBAS, GRÚAS Y SERVICIOS



decorcocinasfortu

*Haga de su cocina
un lugar agradable*

* Cocinas * Armarios * Baños
* Electrodomésticos * Vestidores
FINANCIAMOS SUS COMPRAS

PRESUPUESTOS SIN COMPROMISO

C/. Mar Mediterráneo, 6 - Local Iz - Tlf. 955 612 235
Alcalá de Guadaíra (Sevilla)



*Felices
Fiestas*

DESEA A SUS CLIENTES Y COLABORADORES

FELICES FIESTAS



supermercadosmas.com

*** C/. Mairena, 46. El Barrero · Telf. 955 680 375**

*** Avda. Escultora La Roldana, s/n. Nueva Alcalá · Telf. 954 100 782**

Alcalá de Guadaíra

DIRECTOR

José Ordóñez Ruiz

PORTADA

Cartel de la Asociación

Amigos de los

Reyes Magos 2008

Autor: Auxiliadora López

FOTOGRAFÍA

Enrique Sánchez Díaz

Joaquín Espinar

Archivo La Voz de Alcalá

Miguel Ángel Oliveros

Francisco Romero

Mariano Fernández Goncer

Mena

Hartimagen

DISEÑO

J.O.R. - 609 34 45 67

PUBLICIDAD

Evaristo Téllez

José Ordóñez

IMPRESIÓN

Imprenta Oromana

escaparate

Ejemplar Gratuito

Saludo Navideño	5	Antonio Gutiérrez Limones
Belén viviente en la Casa Parroquial de San Sebastián	6	Elena
No tengas miedo a ser Rey Mago	7	Adrián Sanabria
La mujer de luto	10	José Antonio Mallado
Alfonso Casado, joven pianista alcalaense que triunfa en Madrid	13	Vicente Romero Gutiérrez
Cincuentenario de los Reyes Magos	14	Francisco García Rivero
Cabalgata de Reyes Magos de Alcalá	16	Escaparate
Álbum de la Cabalgata de Reyes Magos de Alcalá	18	Escaparate
El padre Flores y el alcalde noble de Alcalá	22	Vicente Romero Muñoz
Érase una vez la clase obrera de Alcalá (1882 y 1914)	24	Pablo Romero Gabella
Testimonio de un visitante argentino sobre la gran riada	27	Alfonso Iriarte Diéguez
En la dulce Provenza	28	María del Águila Boge
Cabalgata Distrito Este	30	Escaparate
Álbum de la Cabalgata Distrito Este	32	Escaparate
Blandura en el atardecer	35	Francisco L. González-Camaño
Cabalgata Campo de las Beatas	39	Escaparate
Ya vuelven los Reyes Magos... al Campo de las Beatas	40	Raimundo Castro
Ha llegado el momento	47	Fructuoso Díaz García
Cabalgata Silos	48	Escaparate
Álbum de la Cabalgata Silos	50	Escaparate
En la muerte de Juan Moreno	54	Rafael Rodríguez González
Los Expedito y la música	57	Lauro Gandul Verdún y Olga Duarte Piña
El desamparo de «Gandul» y «Los Alcores»	62	Octavio Sánchez Ramos
Portavoces Políticos	64	Escaparate
Sucesos urbanos	66	Rafael Rodríguez González

+ VISIÓN GALLARDO



www.masvision.es

CENTRO ÓPTICO

CONTROL DE TENSIÓN OCULAR - GRADUACIONES ÓPTICAS

Gabinete de Lentes de Contacto

Felices Pascuas y venturoso 2008



MAS VISIÓN GALLARDO

Plaza de la Almazara, 3. Local 4
41500 ALCALÁ DE GUADAÍRA (Sevilla)
Teléfono 955 681 824. * Fax 955 699 167

Biblioteca Digital de Alcalá de Guadaíra

Café - Bar
MORENO E HIJOS

Especialidad en Desayunos

*Deguste nuestra Pringaita, Churros y Tostadas con Jamón.
Cocina Selecta en Montañitos y Tapas Caseras*

FÚTBOL POR DIGITAL +

LOCAL CLIMATIZADO - AMPLIA TERRAZA DE VERANO

Avda. Sta. Lucía, 38. Telf. 95 568 19 13.

Alcalá de Guadaíra (Sevilla)

GREMI CENTRO GUADAÍRA

Productos de Peluquería y Estética



eva
PROFESSIONAL

Peluquería

Esther Mejías



C/. Mairena, 7 - Telf. 955 684 016 - ALCALA DE GUADAIRA

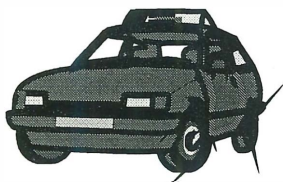

AUTO-ESCUELA
SUSI

PROFESORES TITULADOS POR LA D.G.T. PARA CLASES DE TEÓRICO Y PRÁCTICO

!! CURSOS INTENSIVOS POR ORDENADOR !!

C/ Atilano de Acevedo, 1. Local-3. (esquina c/ Cristóbal Colón) - Tlf. 95 410 29 51 - Alcalá de Guadaíra



!! Felices Fiestas !!



Café y Copas

TRIANON
c a f é

C/. Santander, 1 - Tlf. 955 610 542 - Alcalá de Guadaíra

PRENSA ELVIRA

PRENSA DIARIA - GOLOSINAS - REVISTAS - BEBIDAS

Disponemos de una amplia gama de Revistas, Fascículos, Libros.... RESERVA DE COLECCIONES y Pedidos Atrasados

*** BONOBUS * Disponemos de terminales Telefónicas y**

*** RECARGAS de teléfonos MOVISTAR - VODAFONE - ORANGE - YOIGO**

C/ Barrio Obrero, 65 Acc. Tlf. 95 561 65 86. Alcalá de Guadaíra

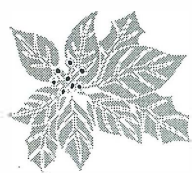

N
a
v
i
d
a
d



¡ Feliz Navidad a todos !

Cuando está a punto de comenzar un nuevo año, es momento para hacer resumen, individual y colectivo, del que ahora concluye.

Habremos conocido momentos felices y otros en que las circunstancias se habrán empeñado en velar con un manto gris el devenir de los días. En nuestro caso, los alcalareños y alcalareñas no olvidaremos fácilmente las consecuencias de la tormenta que nos



sorprendió en la tarde del 2 de octubre, pero tampoco la emocionante ola de ayuda y solidaridad que nos ha permitido seguir adelante, pasando por encima de los daños que ha sido posible superar, incorporando al bagaje de nuestras vivencias todo aquello que lamentablemente no tenía solución.

Acaso este podría ser el mejor mensaje que espiguemos, ahora que el 2007 va llegando a su fin, de cuanto en él hemos podido vivir: la fuerza que supone el que todos unamos nuestros brazos en pos de objetivos comunes, pues de esta forma no habrá problema o circunstancia cuyo signo no podamos revertir.

Cuando cientos de personas anónimas nos levantamos cada día con la intención de trabajar sencillamente por hacer bien nuestro papel en la vida, por aportar cordialidad a las relaciones humanas, por cambiar situaciones de injusticia, por denunciar, por reclamar en nombre de quienes no pueden hacerlo, todo ello supone una gran ola capaz de conducir el mundo hacia la felicidad y el bienestar de todos.

Comencemos cada día dispuestos a hacer más agradable nuestro mundo y así, juntos, lo lograremos.

¡Feliz Navidad a todos!

Vuestro alcalde

ANTONIO GUTIÉRREZ LIMONES



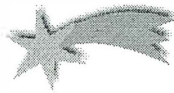

CUANDO llegan estas fechas caemos en el tópico de decir una y otra vez que la navidad no son regalos, ni prisas, ni compras, ni mantecados o turrónes... Pero al final no podemos evitar que los regalos, las prisas, las compras y el bullicio tomen la última palabra. Ese fue el motivo por el que hace casi quince años las catequistas de la parroquia de San Sebastián decidieran preparar con los niños de comunión un Belén Viviente con el deseo de que ellos y todos los asistentes a las representaciones descubrieran el verdadero sentido de la Navidad. Desde entonces, año tras año, durante una semana podemos ver al mismísimo San José o a María, a los monarcas, a los pastores, a Herodes, a muchísimos pastores, a ángeles celestiales, a romanos, esclavas, soldados y lavanderas tomando vida en el precioso nacimiento que este año (como en años anteriores) se representa en la casa parroquial de San Sebastián.

Son más de cien niños los que en cuatro grupos hacen soñar y emocionarse a cuantos asisten.

El decorado cada año es más esmerado, el patio de la casa parroquial se convierte en la ciudad de Nazaret y la música, las luces y el vestuario hacen que el misterio de la Navidad despierte sentimientos de paz y amor en todos. Y como no se puede entender la Navidad sin el gran valor de la solidaridad, los beneficios del mismo serán destinados para obras sociales, este año en concreto para Zimbawe.

Belén Viviente en la Parroquia de San Sebastián



Como no se puede entender la Navidad sin el gran valor de la solidaridad, los beneficios del Belén Viviente serán destinados para obras sociales, este año en concreto para Zimbawe.







CONSUI

TEJIDOS - CALZADOS
CONFECCIÓN

+ de 30 años a los Mejores Precios

C/ Santander, 19. (Junto al Ambulatorio). Telf. 95 561 44 41

ALCALÁ DE GUADAÍRA (Sevilla)

LA TABERNA DE MARIO

ABIERTO DESDE LAS
7 DE LA MAÑANA



Desayunos
Meriendas
y Bar de Tapas

Calle Mairena, 38. Junto al Colegio Salesianos. Alcalá de Guadaíra (Sevilla)



*¡¡ Les desea
Dulces
Fiestas !!*



C/ Ntra. Sra. del Águila, 66 - Teléfono: 95 568 15 68

ALCALÁ DE GUADAÍRA (Sevilla)

Fernando Moreno Gandul

GRADUADO SOCIAL

Tramitación de Pensiones
Asesoramiento Laboral y Fiscal a Empresas y Particulares

NUEVO DOMICILIO: C/. Bailén, 23 - A · Alcalá de Guadaíra.

Telf. 95 568 66 31 - Fax 95 569 87 08

TODOS los años, cuando se acercan los nostálgicos y mágicos días de Navidad, recuerdo la historia que, año tras año, mi abuelo (Mejido el de la herrería) siempre me contaba. Historia que seguramente se inventaba y que yo hacía real desde el preciso don de la imaginación y la dulce fragancia de la inocencia.

Él me narraba la leyenda de un cuarto Rey Mago que vivió mucho más lejos que Melchor, Gaspar y Baltasar y que no pudo llegar a tiempo a adorar al niño Dios porque se quedó por el camino haciendo el bien. Me decía mi abuelo que ese cuarto Rey Mago tuvo la suerte de reencontrarse años más tarde con la estrella de oriente y, mira por donde, ésta se paró en la patria del pan y el albero, justo encima de una ermita blanca como la nieve donde estaba el mismísimo niño Dios en los brazos de su madre, la virgen del Águila. Y ese Rey Mago desde entonces vivió en Alcalá, y me contaba mi abuelo que vestía como nosotros y salía por las calles todos los días y...

Os puedo asegurar que me ilusionaba creer en ese Rey Mago sin nombre y que incluso en la tarde mágica de enero, una vez que pasaba el rey negro que clausura la cabalgata, cerraba mis inocentes ojos y me parecía verlo llegar subido en su carroza tirando caramelos y repartiendo esperanza...

Los años fueron pasando y, por desgracia, las prisas, los agobios, la monotonía y el stress al que nuestra sociedad nos arrastra, fueron haciendo que la ilusión y sencillez de aquel niño del colegio de las monjas se fuera estancando, hasta que un día, un feliz día, pude descubrir que la preciosa historia de mi abuelo era algo más que una linda invención y que contenía una gran verdad... Caí en la cuenta de que lo que él pretendía decirme es que nuestro mundo necesita de hombres que sean Reyes Magos para los demás, personas que pasen por la vida dando más que recibiendo, escuchando más que demandando atención, amando más que deseando ser amado...

Nuestro mundo está falto de reyes magos que hagan de su vida un regalo para los demás, de personas capaces de vaciarse y darse al otro. Curiosamente basta con abrir los ojos para descubrir que nuestra Alcalá ha contado y cuenta con muchos Reyes anónimos que, al igual que el de la historia de mi abuelo, han pasado y pasan por la vida dando

No tengas miedo a ser Rey Mago



Sor Catalina



Don Paulino García-Donas



Don Manuel

vida: ¿Acaso no fue don D. Paulino García-Donas ese cuarto Rey Mago por su vida, entrega, su atender a las familias más pobres en los tiempos más difíciles, su dar esperanza? ¿O acaso no ha sido y es ese cuarto Rey Mago D. Manuel, el cura de los caramelos, por su entrega incondicional a los abuelos y niños, por su vivir ligero de equipaje? ¿No puede ser Sor Catalina ese cuarto Rey Mago, en este caso Reina, por su generosidad e ilusión en la formación y educación de tantas generaciones de alcalaños? ¿O a caso no pudo ser ese Rey Mago Serafín Madrid al fundar la ciudad de los niños de San Juan de Dios en nuestro pueblo? ¿Y no os parece que hay muchos padres, abuelos, hermanos, amigos, hijos, que se han ganado, por sus vidas, amor, sencillez o entrega el galardón de "Cuarto Rey Mago"?

El mundo necesita de Reyes Magos y ese Rey eres tú, no tengas miedo a

serlo. Esta Navidad será nueva y diferente si eres capaz de ser para siempre Rey Mago desde el anonimato. Y curiosamente, no hace falta ningún vestuario, ni ninguna corona, ni siquiera llevar pajes que nos acompañen, sólo hace falta amor, mucho amor, y esperanza y ganas de un mundo nuevo y deseos de paz y pinceladas de solidaridad y toneladas de dulzura y comprensión. Ese Rey Mago tenemos que ser tú y yo. Alcalá te está esperando, tu familia lo necesita, se tú el cuarto Rey Mago. Que este año cuando pase la cabalgata y veamos pasar a Melchor, Gaspar y Baltasar, seamos capaces de decirle a los nuestros que falta una carroza: La nuestra, la tuya, la mía... Y todo ello porque tú eres el cuarto Rey Mago.

ADRIÁN SANABRIA MEJIDO
Sacerdote

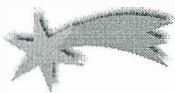

SE había quedado viuda recientemente. En su pueblo, un pequeño pueblo situado en los Alcores, las viudas llevaban el luto de por vida. Luto riguroso, con pañuelo a la cabeza hasta dentro de la propia casa, no menos de cinco años, después, pasado el rigor extremo, con vestido negro y medias de igual color para salir a la calle, incluso en pleno verano, mientras viviera.

El luto no tenía nada que ver con el cariño que se tuviese al difunto, porque de ser así, en muchos casos, no se vestirían de negro ni el día del entierro, el luto se llevaba porque así se han hecho las cosas toda la vida en el pueblo, por "el que dirán" si me lo quito, por no parecer una "fresca", ya se sabe lo que dice la copla, por no caer en "lenguas de vecindonas". En fin, el luto también tenía su parte positiva para las, normalmente, tristes y pobres economías de las viudas rurales, con un vestido al año tenían bastante, un año tocaba comprarse uno en invierno y al otro año tocaba un vestido en verano.

Sebastiana, que así se llamaba la mujer, se había quedado viuda antes de cumplir los cuarenta años, y con tres hijas a su cargo, el difunto, un hombre bueno con el que se casó con apenas veinte años, con más o menos penurias, había llevado la casa adelante, como cualquier jornalero del campo. Cuando le faltaba faena en las fincas o cortijos donde lo llamaban para echar peonadas, salía al campo por espárragos, por caracoles, por cabrillas, por leña, por palmitos, por lo que fuese, y se apretaba mucho el hambre, cogía la red e iba por pajaritos, aunque fuese de furtivo algo traía a casa.

Vivían en una casa antigua de anchos muros en unas de las calles que daba a la vega que enlaza Carmona con Alcalá. En el corral de la casa nunca faltó un cachito de huerto que cuidaban entre los dos, como tampoco una jaula con conejos de cría, ni cinco o seis gallinas ponederas, aunque raramente los huevos se lo podían comer ellos, como tampoco los conejos. Algún que otro año consiguieron criar un cerdo con los desperdicios de la casa y los de las vecinas. Lo poco o mucho que sacaban del corral servían para pagar las ditas de ropa y los escasos gastos escolares de las niñas.

A los pocos días del entierro, Sebastiana tomó en consideración y extensión su nueva condición de viuda,

vino a darse cuenta, que su situación económica era igual de negra que su luto. Sin la entrada del jornal del marido, en un pueblo sin industrias y sin "casas para servir", quitando los jornalillos que pudiesen sacar con la recogida de la aceituna y poco cosa más, los ingresos iban a ser mínimos, y además, de posibles trabajos para las niñas, en el pueblo, nada de nada.

Al principio, entre su escasa familia, la de su marido, formada por dos cuñadas, y las vecinas más próximas, cubrieron algunos huecos de comida, pero tanto unos como otros no estaban demasiado boyantes, así que a los quince días del entierro todo el esfuerzo que podían hacer ya lo habían hecho. Sebastiana empezó a cavilar la forma de resolver su situación, pero por mucho que pensaba no le veía solución al problema.

En frente de su casa vivía su vecina, y amiga de siempre llamada Sixta, recovera de profesión, que por las tardes iba comprando los huevos en las casas particulares del pueblo, y una o dos veces en semana, según se llenará o no el enorme canasto que después llevaba en la cabeza, cogía el autobús, la camioneta de Jiménez, y venía a venderlo a Alcalá, que dicho sea de paso lo vendía todo. Porque según ella, tenía una marchantería que era lo mejorcito del pueblo.

Sebastiana, buscando alguna salida a su situación, fue a hablar con su vecina por si ésta quería, que ella o algunas de sus hijas, le ayudase a recoger los huevos por las casas, y así en vez de un viaje a la semana a Alcalá pudiese hacer dos, y de camino ganarse unas pesetas.

- Mira, le dijo Sixta, *yo no voy más veces a Alcalá porque no hay más huevos en el pueblo, a mi, que tu sabes que no tengo nadie a mi cargo, me da tiempo de sobra de recogerlos, y si tuviese que ir algún día más a Alcalá tampoco tendría problemas para hacerlo sola, y lo mío es para un pasar cortito, de aquí no sale para dos casas.*

- Escucha, continuo diciendo Sixta, *aprovechando que has venido a verme y has sacado la conversación, llevo varios días dándole vuelta a lo que te voy a decir, y espero que no te moleste, ni lo tomes porque no quiero ayudarte más, ¿por qué no te va con tus hijas a Alcalá?, ¿tu sabes el trabajo que hay*

La mujer de luto

allí para las mujeres? Hay almacenes de aceitunas, hay panaderías y muchas casas para servir, cuatro mujeres que ya mismo vais a ser ya mismo, porque tu Cándida tiene doce años, en Alcalá os reís del mundo, por lo menos dos o tres de ustedes siempre estaréis trabajando.

En el siguiente viaje que hizo la recovera, Sebastiana cogió el autobús junto a su vecina, y fue a ver las posibilidades que encontraba para ella y para sus hijas en Alcalá. De vuelta a su pueblo natal, después de haber apalabrado una casa para servir a estancia completa para Antonia, su hija mayor, y dos casas para lavar en días alternos, de lunes a sábado, para ella, y una vivienda con baja renta donde meterse, empezó a empaquetar lo poquito que tenían.

Por la tarde les dijo a sus hijas:

- *Mañana nos vamos a vivir a Alcalá, a las cinco de la mañana va a venir el carro del "Colorao" le vamos a echar lo que podamos y dejamos este pueblo para siempre. La dueña de la casa, con la que he estado hablando hace un rato, me ha perdonado los dos meses de renta que le debía, y me ha dicho que el "Colorao" a la vuelta le entregue la llave. Así que, aligerando, y despedidas las mínimas y lágrimas ningunas, éste pueblo ya es historia para nosotros.*

A la única que le cambio un poco la cara fue a Manuela, la segunda hija, que aunque sólo tenía quince años ya tenía un pretendiente rondando la ventana, además, que el muchacho no le disgustaba a ella. A las otras dos le pareció bien, en particular a Cándida que no había salido nunca de su pueblo, y a sus doce años, ir a Alcalá era para ella toda una aventura.

Al caer la noche del día siguiente ya estaban instaladas en un "cuarto con alcoba" con derecho a cocina y retrete compartidos en una casa de vecino de la calle Salvadores.

- ¡Madre, que chico es esto!, dijo Antonia.

- Pues a esto tienes que acostumbrarte hasta que seamos capaz de ganar para algo mejor, le contestó su madre, y continuó diciendo: *además tu, ni siquiera vas a dormir aquí, ya que a partir de mañana te vas a servir a una panadería que está dos calles más arri-*



Mujeres de aquellos años.

ba, y vas a tener una habitación para ti sola en el "soberao" de la casa.

- Y ustedes dos, les dijo a las más pequeñas, mañana a buscar trabajo, que me han dicho que hacen falta niñeras en muchas casas, y aunque sólo sea por la comida hay que encontrar lo que sea, ya vendrán tiempo mejores, nosotras venimos aquí a trabajar y a comprarnos una casa, y aunque reventemos antes de diez años la tenemos que tener.

Al otro día Sebastiana, con pañuelo negro en la cabeza y envuelta en mantón del mismo color, se fue a lavar a la primera de las casas con las que se había comprometido, una carnicería del centro, la dueña le indicó donde estaba la pila y los avios de lavar, y le puso a su lado un montón de ropa sucia, no sin antes decirle:

- Sebastiana antes de empezar a lavar desayune usted fuerte que lo va a necesitar.

La criada fija de la casa, que hacía las veces de cocinera, puso delante de ella un tazón de leche y un bollo con manteca blanca,

- ¿Quieres azúcar para la manteca?, le preguntó la mujer, y ella, un poco cortada, le dijo:

- No, es igual a mi me gusta así.

Pero no dejó de pensar que en esa casa podían gastar azúcar en cualquier cosa, cuando ella, con un kilo tenía que tener para todo el mes. Ésta es otra clase de vida, pensó.

Después de tres meses en Alcalá, deslomada de tantas pilas de ropa lavada, pero radiante por su nueva situación, entró a verla en uno de sus traba-

jos su antigua vecina.

- Hola Sixta ¡hija, que alegría de verte!, ¿y por el pueblo?, ¿hace tiempo que no hablas con mis cuñadas?, porque no sé nada de ellas desde que me vine, ¿y las vecinas de la calle cómo están?, en fin hija, cuéntame algo.

La Sixta le miró la cara, se fijó que tenía mejor color y más brillo que cuando vino, y que incluso podía tener un par de kilos más, y le contestó:

- Aquello está como siempre, ya sabes lo que hay, como mucho, pan para hoy y hambre para mañana. Pero a la que le parecen que no le van las cosas mal es a ti, ya me enterado que tienes a las tres hijas más o menos colocadas. Chiquilla, y tu lo bien que estás, que estás echando hasta culo.

- Que cosas dices, no será porque no trabajo, le dijo Sebastiana, que me cargo cada pila de ropa que no veas como son de grandes. Continuó diciendo:

- Mira, al principio llegaba reventada a mi casa, bueno a mi cuarto con alcoba, pero a todo se acostumbra una, además, tanto aquí como en la carnicería, me pongo morada de comer, si fuerte hago el desayuno más fuerte hago el almuerzo, incluso meriendo antes de irme, con lo que ya voy con la cena puesta. Y siguió con su monólogo: Sixta, yo no puedo quejarme de cómo me van las cosas en este pueblo, harta de comer y además sin tener que guisar, y lo bueno que está todo, hija. Aquí, la señora es buena persona pero un poco más seca, sin embargo, Dolores la de la carnicería, como sobre

algo del almuerzo, me lo pone en una cacerolita y me lo da junto con el jornal del día. Mi Cándida que está de niñera por las mañanas con los niños de una señora que trabaja en el Ayuntamiento, le tiene cogido el día y la hora, y se come lo que llevo frío y todo.

En plena conversación con Sixta, Sebastiana "sin perder puntada" dale que dale al refregador, a la sosa y al jabón verde, entró la dueña de la casa, y dijo:

- Sixta, tu que eres amiga de siempre de Sebastiana, dile que se quite ese pañuelo negro al menos mientras esté lavando, que con el calor que está haciendo le puede dar algo.

Sixta le contestó:

- Mire señora la costumbre de nuestro pueblo es que mientras estés luto y fuera de tu casa tienes que llevar el pañuelo.

- Pero Sixta hija, esto es como si fuera su casa, aquí se lleva cada dos días ocho o diez horas, además a mi me agobia verla sudando con el pañuelo en la cara.

- Bueno señora Marcela, dijo Sixta, deje usted que yo hable con ella ahora.

Nada más irse la señora dijo:

- Mira Sebastiana ahora vives en Alcalá, aquí los lutos duran la mitad o menos que en nuestro pueblo, y tienes que entrar por las costumbre de donde vives, ya sabes el refrán "donde fuere, has lo que viere", además la señora lleva razón, aquí donde tu lavas, debajo de este tinglado de chapa hace mucho calor, así que ahora mismo te quitas el pañuelo, lo cuelgas ahí, y cuando te vayas a ir te los pones, y cuando te parezca haces como las gentes de aquí, que al año se lo quitan.

- ¡Al año!, exclamó Sebastiana, ni que se me hubiera muerto un perro.

- Sí al año, le contestó la otra, si no quieres que las gentes te llamen "la mujer de luto o la del pañuelo negro".

- Ya veremos cuando llegue el año, contestó Sebastiana, poco convencida.

Y pasó el año sin que se quitara el pañuelo, aunque estuviese en otro pueblo no estaba bien quitárselo, se decía a si misma, además que su marido fue muy buen hombre, en la vida me puso la mano encima, no como a mis cuñadas que raro es el sábado que no "cobraban", en cuanto llegaban los maridos borrachos a su casa con una parte de la paga menos, a la mínima queja de sus mujeres, guantazo que te crió, y así lle-



van toda la vida, desde recién casadas, ya que las dos se casaron el mismo día con otros dos hermanos y vivían en la misma casa.

Su marido era de otra de madera, todo lo más, cuando se mareaba, porque borracho no llegó nunca a la casa, por lo que le daba era por ser cariñoso con ella y con las niñas, con lo áspero que era de diario, y lo tierno y besucón que se ponía mareado.

Pero llegó el segundo año, y las cosas se dispararon en la casa. En primer lugar, sus hijas ya no se llamaban de la misma manera, habían cambiado la forma de llamarse entre ellas, ahora se llamaban Toñi, Manoli y Candi, ¡hombre! gustarle no era que le gustase demasiado, pero que le se le va hacer, es cosa de la juventud.

Pero el problema del luto se presentó porque su Antonia, ella no la llamaría Toñi en su vida, que había dejado de "servir" y trabajaba en un almacén de aceitunas, se presentó en su casa con un corte de vestido blanco y negro, de medio luto, o alivio de luto como también se le llamaba, que se había comprado a dita con el dinero de las horas extras, para llevárselo a la costurera.

- Madre, le dijo, yo no me voy a llevar toda la vida de luto, además, en cuanto tenga el traje nuevo hecho voy a salir los domingos a pasearme por la calle la Mina, que ya voy teniendo una edad y no quiero quedarme para vestir santos.

La madre sabía que lo de vestir santos era una excusa, pues le constaba, que a su hija la acompañaba un muchacho todas las tardes desde el almacén a la puerta de la casa, y que lógicamente lo que quería era salir los domingos como todas las parejas, y un requisito

no escrito era que para pasearse no debía ir vestida de negro.

Su hija más chica, la Candi, ni siquiera pidió permiso ni avisó para quitarse el luto. En la casa donde trabajaba de niñera le dieron la ropa que se le había quedado chica a la hermana de la dueña, y ni corta ni perezosa se la encasquetó y llegó a su casa vestida de color y presumiendo con el regalo.

- Pero hija ¿y el luto por tu padre?

A lo que le contestó su hija:

- Madre aquí las muchachas jóvenes no se ponen luto, y si se lo ponen se lo quitan muy pronto, y yo no voy a ser un bicho raro y voy a ir distintas de las demás.

Su Manuela, que era la más parada y respetuosa de sus tres hijas, intervino en la conversación diciendo:

- Madre, yo me pongo un traje azul marino de uniforme cuando por las tardes llevo a los niños a jugar a la Plazuela o al Duque, y me han dicho que me puedo quedar con él si quiero y con otro marrón que hay en la casa, porque me van a hacer un uniforme nuevo de lunarcitos blancos. Madre a mi me gustaría también dejar de llevar luto.

Sebastiana se quedó mirando a sus tres hijas y dijo:

- Bueno, que le vamos a hacer, no os voy a amargar la vida.

Y cogió el pañuelo negro de la cabeza lo dobló con mucho cuidado, lo besó y lo metió en un cajón de la cómoda, y suspiró, diciendo:

- Quiera Dios que no tenga que usarlo nunca más.

Sebastiana y sus hijas se integraron plenamente en la vida de Alcalá, ya no vivían la calle Salvadores, ya que fue una de las primeras afortunadas que consiguieron, como cooperativista,

tener casa propia en la Barriada de Pablo VI.

Ella seguía lavando, ya con lavadora de tambor, y planchando en las mismas casas que cuando llegó a Alcalá ¡cómo se habían portado con ella las dueñas de las dos casas!, no sólo la animaron a meterse en el lío de la casa nueva, sino que le prestaron el primer dinero para que se lo pagase cuando pudiese, e incluso le regalaron algunos muebles para rellenarla. Gente buena hay en todos los sitios, pensó, y como éstas es difícil que la hubiese encontrado en mi propio pueblo, ni siquiera en mi propia familia.

Aunque no llegó a quitarse el luto nunca, porque pensaba que era vieja para cambiar de mentalidad, al menos permitió ponerle un cuello blanco (desmontable) al vestido de madrina que se hizo para la boda de su hija mayor, además ese día, por petición unánime de sus hijas, fue a la peluquería de la barriada, la primera vez en su vida que iba a una peluquería, y también por primera vez, se tiñó el pelo y se cortó el moño.

Cuando llegó a su casa sintiéndose un poco rara se tocó la cabeza, y se fue a mirarse al espejo. Entre asustada y entusiasmada se dijo a sí misma:

- Sebastiana hija, después de treinta años llevando ese moño, parece que te han quitado veinte años. Si mis cuñadas o la Sixta me vieran dirían que me he convertido en una fresca. Bueno, La Sixta me puede decir lo que quiera, ya que nunca le agradeceré suficientemente que me alumbrase la idea de venirnos a Alcalá, y ahora a esperar que lleguen nietos.

JOSÉ A. MALLADO

NO LO DUDE: "SUS PIES SON PARA TODA LA VIDA, CUÍDELOS"

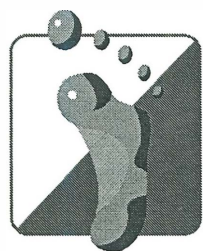

Clínica del
PIE

ALBERTO M. FALCÓN OLÍAS. Col. Nº 504.
Callejuela del Carmen, 21. Alcalá de Gra.
CITA PREVIA: 955 683 527 - 616 416 013

Tratamiento de:

- * Durezas
- * Helomas
- * Uñas Encarnadas
- * Uñas Difíciles
- * Verrugas

Y Diversos Problemas del Pie.

Precios Reducidos a Pensionistas

En la Primera Visita: REVISIÓN y MASAJE **GRATIS**

ALFONSO es alcalareño de nacimiento, aquí están sus raíces, su familia y sus amores. Nació hace 23 años y cursó estudios en el colegio Salesiano. La música le apasiona porque le viene en la sangre. Su madre Finí, es un referente, una artista redonda, trabajadora y metódica que de no haber dedicado su vida a la enseñanza hubiese triunfado en el mundo artístico. Alfonso inicia sus estudios musicales en el conservatorio elemental de Alcalá donde ya asombra a sus profesores, luego ingresa en el Conservatorio Profesional de Sevilla y culmina el Grado Medio como alumno aventajado. Obtiene plaza en el Conservatorio Superior en la especialidad de piano, y se traslada a Madrid logrando la licenciatura en el Real Conservatorio Superior de Música bajo la supervisión de Doña Ana Guijarro.

Complementa su formación con cursos de perfeccionamiento. Recibe clases de profesores de la talla de: Claudio Martínez Menher, Almudena Cano, Alfred Brendel o Galina Eglyazarova; e incluso recibe el magisterio de Alfons Kontarsky en el Mozarteum de Salzburgo (Austria).

Es un alumno sobresaliente, y en su trayectoria académica va recibiendo importantes reconocimientos en múltiples certámenes, llegando incluso a ser finalista en el Concurso Nacional «Infanta Cristina» (Madrid de 2002).

Pero junto a su intensa actividad académica, de forma paralela desarrolla otra no menos destacada de carácter profesional: participa como pianista titular de la JONDE (Joven Orquesta Nacional de España) en 2003; colabora con la Escuela «Pablo Casáis» en Sevilla como pianista acompañante, y en el montaje de «El Mesías Popular» organizado por la *Fundación La Caixa* en el Teatro Maestranza en Sevilla; además interviene con diferentes formaciones camerísticas, y en el ciclo «Clásica Joven», organizado por el Ayuntamiento de Sevilla.

Su capacidad y versatilidad le proporcionan el reconocimiento del mundo artístico al más alto nivel nacional. En julio de 2006 es contratado por el grupo musical «La Unión» en su gira de verano; e ingresa como pianista de plantilla en la prestigiosa compañía internacional: «Stage Entertainment» con la que participa en el montaje y representación de los mejores musicales que se han presentado en España, como: «El Fantasma de la Ópera», «Cats», «Los

Alfonso Casado, joven pianista alcalareño que triunfa en Madrid



Alfonso Casado, no sólo es el pianista titular, sino además asistente de director de orquesta del extraordinario musical «Mamma Mía» que continúa su tercera temporada de rotundo éxito en Madrid. Además, asumirá la dirección titular de la orquesta del «High School Musical» de Disney, que se estrenará en marzo de 2008.



Alfonso Casado saluda al final del musical «Mamma Mía».

Productores», «Víctor Victoria», «La Bella y la Bestia», «Jesucristo Superstar».

En los últimos años no sólo es el pianista titular, sino además asistente de director de orquesta del extraordinario musical «Mamma Mía» que continúa su tercera temporada de rotundo éxito en Madrid, habiendo sobrepasado las mil representaciones y el millón de espectadores.

En la actualidad, y como primicia de esta semblanza, le ha sido ofrecida la dirección titular de la orquesta del

«High School Musical», de Disney, también producido por Stage Entertainment, que se estrenará a partir de marzo de 2008, comenzando una amplia gira que en año y medio recorrerá 35 ciudades españolas.

Alfonso Casado, un alcalareño de sólo 23 años, con una extraordinaria proyección, que ya triunfa en Madrid.

Que sigas cosechando éxitos.

VICENTE ROMERO GUTIÉRREZ



SE aproxima el cincuentenario del nacimiento de La Cabalgata de Reyes Magos

de Alcalá, y la directiva ha programado celebrarlo con una serie de actos, empezando por dedicar un almuerzo homenaje a los pocos supervivientes de aquel gran grupo de hombres que la organizaron, cuyos nombres sacaron por las actas iniciales. Convocaron a Juan M^a Alvertos, Ricardo Rodríguez, Juan Cano, Antonio Bulnes, Benito Guerrero, Francisco Soriano, José Bonilla, Manuel García Ramírez y Francisco García Rivero.

La semilla de la Cabalgata surgió en un grupo de jóvenes que el 5 de Enero de 1959 decidieron vestirse de Reyes Magos y Pajes, y ofrecerse ir a casa de los padres que quisieran a entregar los juguetes a sus hijos. A varios padres les entusiasmó la idea y unos Reyes y Pajes que el arte de Antonio Bulnes apañó con telas de colores, coronas de cartón, barbas y coloretos, fueron a entregarle los juguetes a sus hijos. Los reyes fueron Alberto Alba, Juan María Alvertos y el que escribe estos recuerdos; y los pajes, Antonio y Fernando Bulnes y Joselito Guerra, que enlatados en el taxi del Brito y acompañados en motos por otros amigos entre los que iba Ricardo Rodríguez fueron a darles sus juguetes a los niños (que hoy tienen más de cincuenta años) de Francisco Calderón, Alfredo Gómez, Juan Cabrera, Luisa y Paco Bulnes, Pepe Bono, Juan Mesa, Jacinto Bonilla y varios más. Sus reacciones y la emoción de padres y familiares nos impactó tanto que pensamos repetirlo ampliado... y brotó la idea de organizar mejor una cabalgata pública.

Durante muchas noches, en el bar Oromana, valoramos carrozas, caballos a conseguir, montajes etc., con sus dificultades y costo a afrontar. Sobre el bar Oromana estaba la Peña Sevillista cuyos socios bajaban al bar: Julio García, Joselito Rubio, Francisco Calderón y José Méndez se agregaron a la tarea y ofrecieron la Peña para las reuniones, pero la idea clara de los iniciadores era que la cabalgata fuera de todo Alcalá, y este local le daría un matiz partidista. Lo planteamos así, e informamos de la idea y marcha a las directivas del Casino, de las dos Peñas Béticas, del Círculo Alcalá y al Ayuntamiento, lo que divulgó el proyecto con tanta fuerza que se ofrecieron hombres de todas las edades, ideas y clases sociales a colaborar.

Cincuentenario de los Reyes Magos



Los Reyes de la primera salida (5 de enero de 1959), en casa de Jacinto Bonilla.



Primera Directiva de la Cabalgata de Reyes Magos (1960): Francisco García Rivero (Presidente), Juan Cano Vázquez (Secretario) y Juan M^a Alvertos Díaz (Tesorero).

Nos reunimos variando de centros, hasta que acordamos hacerlo fijamente en el alto del bar España de la Plazuela. Se nos unieron con fuerza: Manuel Rodríguez Granado, Enrique Ruiz, Moisés Álvarez, Francisco Soriano, Fernando Martagón, Manuel Álvarez López, David Villalba, Eliseo Flores y un continuo llegar que nos asombró. La Peña Sevillista y el Círculo Alcalá confirmaron pagar los gastos de una carroza cada uno; Moisés logró que el Betis jugara en Alcalá, a beneficio de la Cabalgata, contra un equipo de alcala-reños; Francisco Soriano organizó un festival en el teatro Gutiérrez de Alba con artistas de Alcalá; Manuel Álvarez López organizó un pregón en el cedido teatro de los Salesianos, Francisco Calderón, Joselito Rubio y Julio García, consiguieron que Agustín Embuena y Manuel Barrios trajeran su comedia

"Roneo y Chuleta"; Juan Alarcón ofreció los remolques para las carrozas; Fernando Bulnes, Salvador Troncoso y Carlos Gutiérrez, resolvieron los caballos para los pajes; el Correccional cedió su banda de cornetas y tambores, que acompañaron a señoritas en cuestas-ciones callejeras, mientras Juan Mesa en avioneta daba pasadas echando propaganda, etc. Fue una explosión tan fuerte de entusiasmo colaborador que puede decirse que fue Alcalá la que organizó la Cabalgata que unos ilusos habían iniciado. Ante el movimiento y ofertas se acordó votar una directiva saliendo como secretario, Juan Cano; como tesorero, Juan M^a Alvertos; y como presidente, el que desgrana estos recuerdos. Se empezaron actas de las reuniones con asistentes, donaciones y acuerdos, conformando la base escrita de este nacimiento.

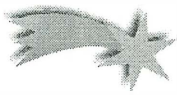

Homenaje a los iniciadores de la Cabalgata de Reyes Magos de Alcalá.
En la foto, de izquierda a derecha: Francisco García Rivero, José Bonilla,
Juan Cano, Francisco Soriano, Benito Guerrero y Juan M^a Alvertos.

Se acordó dar juguetes a 150 niños humildes, pidiendo nombres a los colegios en proporción al alumnado, sufragando los Salesianos los juguetes de sus 15 asignados y regalando 150 lotes de libros para niños. Se pidió públicamente a padres humildes que tuviesen hijos enfermos, que solicitaran sus juguetes, y Alberto Alba, David Villalba, y otros fueron a comprobar la justificación.

Se decidió ofrecer el papel de Estrella a una de las hijas de Juan Alarcón, escogiendo entre ellas a Carmen. Los Reyes aceptaron serlo: Juan Moya, Pepe García y Paco Jaraba. Los pajes, niños en los burros del Vivo y las jóvenes de una carroza adornada, surgieron rápidamente, y me apena no poder reflejar todos los que se entregaron y colaboraron por la Cabalgata.

Las carrozas diseñadas por Antonio Bulnes y Pepe Corzo, fueron construidas en deshoras y domingos por Benito Guerrero, Ricardo Rodríguez, José Bonilla, Manolo García Ramírez y ayudantes voluntarios, y doña María Gutiérrez, madre de los Bulnes, quien ofreció su casa para confeccionar y guardar todos los trajes, y que se prepararan los paquetes de juguetes.

El 5 de enero de 1960, antes de salir la cabalgata, fueron al asilo los tres Reyes y algunos colaboradores, en los coches de Juan Moya y Pepe García, a llevar regalos a los ancianos, y ellos, que nos esperaban, nos recibieron con villancicos a coro que las monjas les habían ensayado. La cabalgata llenó de entusiasmo a toda Alcalá, con padres, fami-

liares y niños de todas las edades, rebotando alegría ante el derroche de color, música, belleza y lluvia de caramelos.

Terminado el desfile y mientras los Reyes entregaban sus juguetes a los 150 niños en el teatro de los Salesianos, los pajes Ricardo Rodríguez y Alberto Alba fueron a cuevas y casas humildes a entregar juguetes a los enfermitos acordados en imborrables experiencias, de las que narraron algunas en la cena de Reyes que se celebró en los altos del bar de los Salesianos. Un gitanito del castillo, con deficiencia en sus piernas, había pedido su madre una bicicleta, la regaló Eliseo Flores emocionado, pero al darle a los otros hermanitos juguetes normales, todos se aferraron a la bicicleta en dura pelea, que hizo huir a los pajes aguantando la risa. En otra visita se encontraron un padre airado que los echó diciendo que su hijo no era cachondeo de nadie, pero la madre dijo que ella los había llamado, encontrándose un niño muy retrasado en una humilde cuna que no paraba de llorar día y noche, según la madre. Al ver a los coloristas extraños se calló y al hablarle Alberto Alba con su gracia natural y cariño, y entregarles los primeros juguetes, el niño, por primera vez en su vida, alargó sus manitas y sonrió, lo que hizo dar al padre un respingo, acercarse a su hijo asombrado y salir corriendo, volviendo al poco con una botella media de aguardiente que ofreció con calor a los pajes, que emocionados profundamente, se tomaron una copa y fueron despedidos con todo

agradecimiento y afecto... Y con el niño callado con sus juguetes.

En síntesis esta es la historia del nacimiento de esta Cabalgata altruista y generosa, que está próxima a cumplir los cincuenta años, y que una continúa serie de hombres de corazón, siguen sin fallos, y consiguiendo firmeza, patrimonio e ilusión con entrega total. Muchos de ellos se han ido quedando en el camino, recordando en este momento, por lo reciente de su partida y su categoría, al gran colaborador Paco Palomo y a Manolo Rodríguez Dorado, pilar fundamental de esta gran aventura, e inolvidable por su enorme entrega y categoría.

Al final del homenaje a los fundadores, se leyó el acta del acuerdo de este homenaje, con palabras sentidas por la falta tan grande de hombres fundamentales de ese nacimiento, como Francisco Calderón, Julio García, Pepe Corzo, Enrique Ruiz, David Villalba y muchos otros. A continuación, citaron al pequeño tablado a los homenajeados, que al vernos juntos, espontánea y emocionalmente nos abrazamos, aplaudidos con fuerza por los asistentes puestos de pie. Las lágrimas nos asomaron y más cuando en nombre de todos lamenté la ausencia de hombres tan fundamentales como los dichos en el acta, sintiendo también la ausencia de tres de los citados (Ricardo Rodríguez, Antonio Bulnes y Manolo García), por personales circunstancias, así como la de los tres primeros Reyes.

A continuación, Carlos García, actual presidente, informó de que se encontraba allí la primera estrella, Carmen Alarcón, que asombrada subió al tablado, y con su desbordante simpatía dijo unas palabras improvisadas que fueron aplaudidas con calor.

Y con el agradecimiento por el homenaje de nuestra parte, que también dio Juan Cano, y unas últimas palabras del presidente Carlos García, se dio fin a este emotivo y primer acto de la celebración del Cincuentenario de la Cabalgata. El presidente nos colocó la nueva insignia de la Cabalgata en la solapa y expresó que el obsequio personal que pensaban entregarnos estaba en el taller de Paco Palomo cuando lo invadió la riada del día dos, confirmando que en el próximo acto nos lo entregarían.

FRANCISCO GARCÍA RIVERO

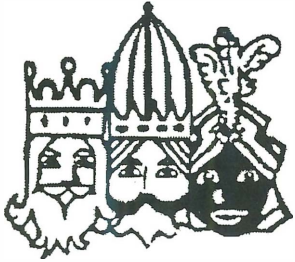

CABALGATA DE REYES MAGOS

Alcalá de Guadaíra

5 de Enero de 2008 - EDICIÓN XLIX

ESTRELLA de ORIENTE



Sara Díaz-Pescuezo Martín

MELCHOR



Rafael Estévez Gutiérrez

GASPAR

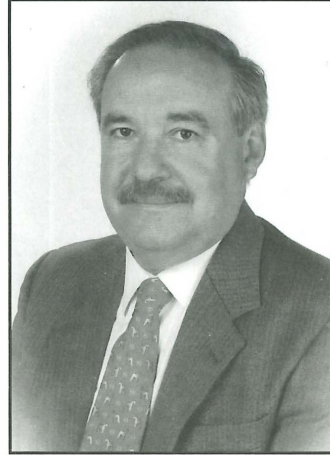

José Luis Márquez Arroyo

BALTASAR



Antonio José Alba Mallado

Visitas de los Monarcas

A las 13:15 horas: Iglesia de Ntra. Sra. del Águila

A las 14:00 horas: Ayuntamiento

A las 14:30 horas: Obra Social "La Milagrosa"

A las 15:00 horas: HERMANAS CLARISAS

A las 15:15 horas: Residencia de Mayores San Joaquín y Santa Ana

A las 15:45 horas: Residencia Geriátrica Clínica "San Cosme"

A las 16:15 horas: Residencia de Mayores "Guadaíra" Nueva Alcalá

Salida de la Cabalgata

A las 17,00 horas,
desde la SEDE

Itinerario:

Escultor Duque Cornejo
Avda. Escultora La Roldana
Sagasta

Avda. 28 de Febrero

Pepe Corzo,

Antón de Medellín,

Alonso Gascón,

Princesa de Sofía,

Avenida de Asunción,

Esperanza de la Trinidad,

Escultor Ruiz Gijón,

Malasmañanas,

Juez Pérez Díaz,

Plaza de la Almazara,

San Sebastián, Cristo del Amor,

Gutiérrez de Alba,

Pérez Galdós, Plaza del Paraíso,

La Plata, Pza. Cervantes,

Alcalá y Orti, Herreros,

Ntra. Sra. Del Águila,

La Plazuela, Mairena,

Rotonda de Beca

Avda. 28 de Febrero

Escultor Martínez Montañés

Escultora La Roldana

Escultor Duque Cornejo

Sobre las 21,30 horas, los

Monarcas entregarán

juguets en el colegio

Salesianos a los niños

beneficiados.

Cortejo Real

Banda de Cornetas y Tambores "La Estrella" (Alcalá Gra.)

Beduinos de la Estrella de Oriente

ESTRELLA DE ORIENTE

Carroza "El Nacimiento"

Carroza "Reyes del Chocolate"

GRAN VISIR

Banda Infantil de Cornetas y Tambores

"Ntra. Sra. De los Ángeles" (Alcalá Gra.)

Carroza "Ratatuí"

Carroza "Los Gnomos"

Carroza "Carpintero de Fantasía"

(Homenaje a Manuel Rodríguez Dorado)

Corte del Rey Melchor

Banda de Cornetas y Tambores

"Ntra. Sra. del Valle" (Burguillos)

Beduinos del Rey Melchor

TRONO del REY MELCHOR

Carroza "Los Cisnes"

Carroza "Vicky el vikingo"

Carroza "Alicia y las Flores"

Corte del Rey Gaspar

Banda de Cornetas y Tambores

"Ntra. Sra de los Ángeles" (Alcalá de Gra.)

Beduinos del Rey Gaspar

TRONO del REY GASPAR

Carroza "Real"

Carroza "Fórmula 1"

Carroza "Egipcios"

Carroza "Mulán"

Corte del Rey Baltasar

Banda del

"Stmo. Cristo de la Bondad" (Alcalá Gra.)

Beduinos del Rey Baltasar

TRONO del REY BALTASAR

GAGO

Asesores S.L.

***TRAMITACIÓN de TODO TIPO
de DOCUMENTOS PÚBLICOS**

*** NOTAS SIMPLES**

*** VERIFICACIONES REGISTRALES**

C/. San Sebastián, 28 - 1º A
41500 Alcalá de Guadaíra

Tlf. 955 686 444 - Fax. 955 685 290

e-mail: gago@gagoasesores.es



triana viajes

¡ Felices Vacaciones 2008 !

*** CALIDAD, PRECIO Y SERVICIO PERSONALIZADO.**

*** PROFESIONALES CON**

MUCHOS AÑOS DE EXPERIENCIA

RESERVE Y PAGUE CÓMODAMENTE:

3 MESES SIN INTERESES

6 MESES SIN INTERESES

VIAJES NOVIOS

Pagos de hasta 12 meses sin intereses

C/ Pescadería, 2.

Telf: 95. 568 17 45 - Fax: 95. 568 13 45

Alcalá de Guadaíra

alcala@viajestrana.com

un mundo de Flores y plantas

Javier Durán

95 568 24 41

www.javiurduranfloristas.com
c/ San Sebastian, 55 bajo izq.
ALCALÁ DE GUADAIRA

servicio:

INTERFLORA

SERVICIO para EMPRESAS

*** Flor cortada**

*** Flor seca**

*** Flor Artificial**

*** Plantas de Ornamentación**



**partido
andalucista**

¡ Felices Fiestas !

Visite nuestro Belén

Abierto los días laborables de 6 a 8 de la tarde

C/ La Plata, 31, bajo - www.pa-alcala.org



CENTRO DE E. INFANTIL

el columpío

De 0 a 6 años.

HORARIO: 7'30 - 21h.

- * Servicio Médico * Servicio de Comedor * Personal Cualificada * Natación * Danza * Inglés
- * Manualidades * Celebración de Cumpleaños * Guardería Nocturna (Viernes y Sábados).

Felices
Fiestas

C/ SAGASTA, 2 y 4. (Junto al Rte. Zambra)
C/ PINSAPO, 32. Pinares de Oromana
Tlf. 955 612 113. Alcalá de Guadaíra

Felices
Fiestas

MUEBLES Y ELECTRODOMÉSTICOS

MIGUEL ANGEL S.L.



C/. Ntra. Sra. del Águila, 23 - 29. Tlf. 955 681 956 - 955 684 705 - Alcalá de Guadaíra (Sevilla)



EL NARANJO

DECORACIÓN

Alcalá y Orti, 26 bajo
41500 Alcalá de Guadaíra - SEVILLA
Teléfono 955 698 747 - Fax 955 698 768

PROYECTOS - LISTAS DE BODA - RESTAURACION
INTERIORISMO - ARTE - MOBILIARIO - DISEÑO - IDEAS



**NEW
ENGLISH
CENTER**



*** INGLÉS A TODOS LOS NIVELES**

** Niños a partir de 4 años*

** Profesorado Nativo y Licenciado*

C/. Gutiérrez de Alba, 13. Tlf. 95 568 17 28
Alcalá de Guadaíra

¡NUESTROS ALUMNOS HABLAN INGLÉS !



Enrique Lara

MODA HOMBRE - COMPLEMENTOS

C/ General Prim, 18 - 6 B. Tlfno. 95 533 51 55. 41500 Alcalá de Guadaíra (Sevilla)



- * FOTOCOPIAS DE PLANOS * FOTOCOPIAS DE COLOR
- * MATERIAL DE OFICINA, ESCOLAR E INFORMÁTICO
- * PLOTEADOS DE PLANOS EN B/N Y COLOR * FOTOCOPIAS POR DISQUETTES

C/ Cristo del Amor, nº 5. Tlf. 955 68 33 98. Fax. 955 68 28 90



Restaurante
MARIO
en Pinichi

**Todo tipo de Celebraciones.
Pidan Presupuestos sin compromiso.**

*Además de nuestra calidad en
productos y servicios, conozca
las nuevas Tapas en barra.*

Entidad Homologada por la Consejería de Empleo de la Junta de Andalucía
para CURSOS DE FORMACIÓN OCUPACIONAL

C/ Orellana, 35. Telf. 955 682 024 - 955 681 038 - Fax. 955 699 638 - Alcalá de Guadaíra



de ALCALÁ DE GUADAÍRA



*Con nuestros mejores deseos
Paz, Felicidad y Prosperidad
para el nuevo año.*



C/ Agustín Alcalá, 7. Alcalá de Guadaíra - Tlf. 955 686 542
E-mail: ppaguadaira@telefonica.net - www.ppalcala.es







El padre Flores y el alcalde noble de Alcalá

En primero de octubre de 1824, Don José Leandro de Flores, Cura del Sagrario de la Catedral y Examinador Sinodal de su Arzobispado, vecino de Alcalá de Guadaíra, comparece ante el Notario Don Rafael Lemos y Pinto, como Albacea y heredero fideicomisario de Don José Guillén y Morales, sacerdote; y de Don José Guillén, padre de éste, en virtud de los testamentos que exhibe, acreditando que Don José Guillén Morales, había adquirido en 7 de abril de 1800, una finca rústica en el llamado Rincón de Alcalá, del Alguacil Mayor Don Pedro María Galeazo y Ledesma, ante el Escribano Público José Calvo.

Dicha finca se describe como de 269 pies de olivos, gordal y manzanilla, y varias aranzadas de tierra calma, en que se incluyen unas Longueras (tramo largo de tierra baldía; en desuso en la actualidad), lindando por Levante con el río Guadaíra; por el Sur con olivar nombrado de Las Angustias, perteneciente al Marqués de Casa Estrada; por el Poniente con finca del Convento de Religiosas del Espíritu Santo de Sevilla, y Olivar de la Capellanía de Antón Zorro y un padrón grande y alto de piedras y palmas y Olivar de Santiago; y por el Norte con Olivar de Pedro Mendaro, de esta vecindad.

A través de la escritura, conocemos que su propietario Don José Guillén Morales (maestro del Padre Flores) ya enfermo, hizo testamento en que nombró Albacea y herederos fideicomisarios a nuestro Cronista y a su padre Don Francisco Jerónimo

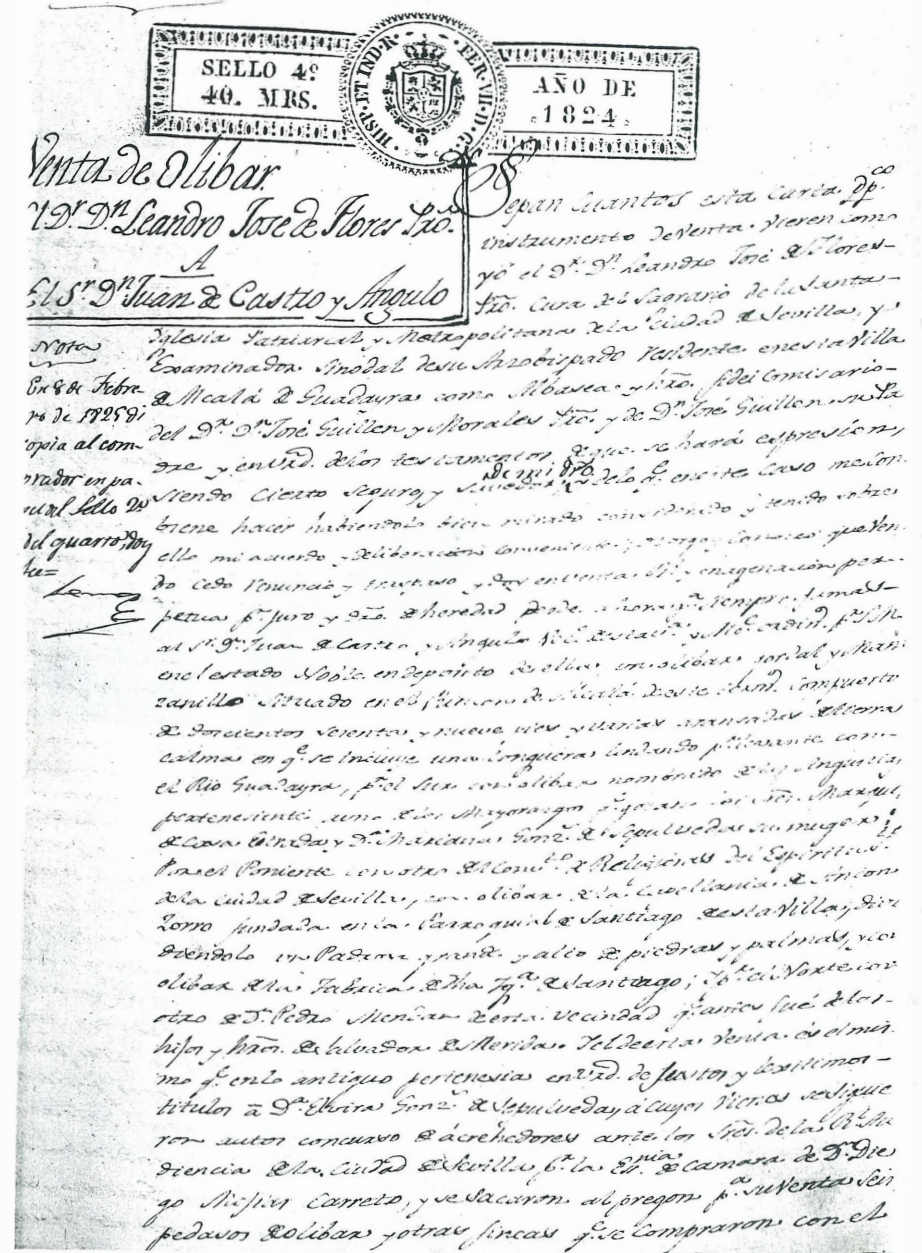

de Flores, y heredero a Don José Guillén, padre del Testador, confesando en descargo de su conciencia que debía 18.058 reales y 17 maravedís a Doña Juana de Zierra y designando heredera a su alma.

Que habiendo fallecido previamente Don José García Guillén, padre, no había heredero forzoso y

por ello como Albacea, había procedido a liquidar la herencia, pagar la deuda y vender la finca en cuestión, habiendo concertado la compraventa con Don Juan de Castro y Angulo, Alcalde Noble de la Ciudad en precio de 10.000 reales, que pagaban en el acto, tomando posesión plena y pacífica del inmueble.



Administración de Rentas Provinciales



de Alcalá de Guadaya.

213

Pagó en esta Administración y Depositaria de Rentas Provinciales *Don Leandro José de Flores* *Notario*, *Secundo de la Ciudad de Sevilla* la cantidad de *cuatrocientos y cinco* *reales* por los *Dyos. de Alcabalas* y *Cientos de la Venta* que ha echo a *Don Juan de Castro* *M.C. 1.º de esta villa*, de un *lugar y tierra* que poseia al *lugar q. nombran Pinar de Alcalá*, en precio de *diez mil y cinco* *reales* al respecto de *cuatro por ciento*

de que ha de tomar razon la Contaduría de las espresadas Rentas; y en otra forma no valga. Alcalá de Guadaya *3.º de octub. de 1824*

Son *100. p. 5.*

Tomó Razon.

Caral

Coronado del moral *SS. da*

Nota ~~###~~ *Queda Cancelada y sin ningun valor en efecto la Escritura anterior p. otra de pago y cancelacion otorgada anteri en este dia por el D. D. Don José de Flores Notario de la Segundia de la Venta y Iglesia Patronal de la Ciudad de Sevilla y su Obispo y para que conste lo autenta Alcalá de Guadaya a veinte y uno de Julio de mil ochocientos e cincuenta =*

Rafael de la Cruz

HISTORICO

Como es sabido, había dos Alcaldes. Uno propuesto por el pueblo llano, y otro por los caballeros hijosdalgos. Ambos designados por S.M. el Rey, por un año, aunque solían ser reelegidos. Quedaron pagados los impuestos y al parecer, terminada la operación, pero en el mismo día un

poco mas adelante y en el mismo protocolo comparece en citado Alcalde Noble y se confiesa deudor por 3.000 reales a Don Leandro José de Flores; es decir, que la operación no fue tan sencilla como refleja la escritura, puesto que casi un tercio del dinero no se entregaría.

Tal deuda se mantuvo nada menos que seis años, en que el vendedor Don Leandro José de Flores otorgó carta de pago y cancelación ante el mismo Notario en 21 de julio de 1830.

La lectura de estos documentos, pone en relieve la estimación general de que eran objeto nuestro cronista y su padre, don Francisco Jerónimo. El Albacea tiene el encargo de custodiar los bienes de la herencia, y cumplir la voluntad del finado, dividiendo, adjudicando, etc., los que corresponden a cada heredero. La Institución fideicomisaria implica la confianza total en la buena fe del designado, que puede transmitir los bienes hereditarios o invertir su importe, siempre ateniéndose a la voluntad del testador.

En este caso, una vez vendida la finca, y pagada la deuda a Doña Juana Zierra, el superávit, si lo hubiere, se invertiría en misas y obras benéficas a favor del alma de Don José Guillén, a discreción del fideicomisario sobreviviente, pues por entonces, ya había fallecido también Don Jerónimo en 1813.

Así como el albaceazgo, de nombre árabe, pero de hondas raíces germánicas, se mantiene en todas las grandes herencias para mejor conservar y distribuir los bienes relictos, a institución fideicomisaria es una figura jurídica en declive, por haber sido, fuente de pleitos y controversias.

VICENTE ROMERO MUÑOZ

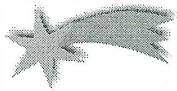

"Entre miles de anarquistas que habrá actualmente en el mundo, no llegan a quinientos los que tengan una idea clara y completa de la doctrina. Los demás son anarquistas, como hace treinta años eran federales, como antes progresistas, y como en épocas pasadas, monárquicos fervientes... El obrero se contagia con el sentimiento anarquista que hay en el ambiente;...no tiene términos de comparación, se agarra a las ideas como a un clavo ardiendo; ve que el anarquismo es el coco de la burguesía, un partido execrado por los poderosos, y dice: "¡Ese es el mío!"

Pío Baroja, *Aurora Roja*
(*La lucha por la vida III*), 1904.

"Trabajamos duro y sudamos...sentimos por igual nuestras fuerzas y nuestros dolores...Todos llegábamos a la misma hora, todos nos íbamos a comer a la misma hora, todos hacíamos idénticos movimientos... Pronto se nos acabará el trabajo y nuestra separación se nos hace dolorosa, como si tuvieran que desgarrarnos para podernos separar. He dejado de ser un egoísta"

Joseph Roth, *Hotel Savoy* (1924).

COLORÍN COLORADO...

"¿Existe la clase trabajadora?" así titulaba uno de sus artículos (publicado en *El Periódico de Cataluña*, 28-10-2001) el profesor Vicenç Navarro. Su respuesta: sí. Sus argumentos: cuando a los trabajadores se les pregunta cómo se definirían si como clase media o como clase trabajadora, mayoritariamente optan por lo segundo. Un dato objetivo: la clase trabajadora menos cualificada vive diez años menos que la burguesía. Una conclusión: "la manera en que la gente vive, enferma y muere depende mucho de cómo se ubica en la estructura social".

Sin embargo, sus ideas van a contracorriente a lo que se piensa hoy. En una reciente entrevista el histórico líder de UGT, Nicolás Redondo, afirmaba que "el movimiento obrero para nosotros era la clase obrera organizada hacia una meta finalista, que era la conquista de una sociedad sin clases. Bueno, eso ha desaparecido... [ahora] lo que se pretende es hacer las sociedades capitalistas algo menos injustas." (*EL MUNDO*, 17-6-2007). Para el gran his-

Érase una vez la clase obrera en Alcalá de Guadaíra (1882 y 1914)



El cuarto estado (1901) de G. Pelliza de Volpedo.

torizador marxista inglés E. Hobsbawm (*Política para una izquierda racional*, 1989) el "culpable" de todo ello ha sido el desarrollo tecnológico que ha roto la "conciencia de clase", la cual "procede directamente de la experiencia de la gente que trabajaba con sus manos, que se las ensuciaba." De esta forma, muerto el viejo sindicalismo, el nuevo, según el profesor Luis Enrique Alonso, debe adaptarse a una "nueva clase trabajadora" formada por los elementos más débiles tanto laborales como no: inmigrantes, parados mayores de 40 años, mujeres, discapacitados, jóvenes, etc..., en suma, lo que unos autores italianos han denominado "la sociedad de bajo coste".

¿Existe la clase obrera hoy en día? Sí, pero muy diferente a cómo comenzó con la Revolución Industrial en el siglo XIX. Y en gran medida porque la "clase obrera" (concepto creado fundamentalmente por Marx) es una abstracción que nos refiere a un obrero preferentemente industrial, urbano, disciplinado, varonil, combatiente, "consciente" y productivo en términos capitalistas. Quedaban fuera los elementos "improductivos" como el servicio doméstico y los campesinos, considerados como "sacos de patatas", incultos y manipulables.

Una vez que hemos conocido el final vayamos al principio: ¿cómo comenzó la clase obrera?

ÉRASE UNA VEZ...

De la aldea a la ciudad, del taller a la fábrica, de la fuerza animal, del viento o del agua a la máquina de vapor, del noble al burgués y del artesano al obrero. Estos fueron los cambios que entre finales del siglo XVIII y principios del XIX trajo consigo la industrialización. En Europa occidental se pasaba de un mundo rural a uno urbano e industrial, en donde las relaciones sociales se basaban en las relaciones laborales capitalistas. Los inicios no fueron fáciles ya que los salarios, horarios, higiene, vivienda, etc... eran pésimos. En Inglaterra, los obreros textiles (la industria más moderna de la época) comenzaron a organizarse en sindicatos ("trade unions") no para defender sus derechos, porque no los tenían, sino para crearlos. Había nacido el sindicalismo, un movimiento en principio no revolucionario, que en España se desarrollaría en Cataluña en las llamadas "sociedades de socorros mutuos" y que políticamente se decantaba por el republicanismo y la democracia. En el caso de Alcalá hasta principios del siglo XIX tuvo gran importancia este tipo de asociacionismo obrerista que fue fomentado por los republicanos federales de Cabello de la Vega (1868-1874). De esta forma nacieron cooperativas como "La Federal" (1871) cuyo objetivo era "proporcionar ocupación constante a la



clase obrera y su legítima aspiración ver convertido en propietarios y hombres instruidos a la totalidad de los asociados" (E. Arias, *Permanencias y cambios en la Baja Andalucía. Alcalá de Guadaíra en los siglos XIX-XX*, 1995, p. 59). A esta le seguiría en 1900 un Centro Republicano Benéfico Instructivo y Económico de Obreros y cinco años después esta influencia se haría sentir en una cooperativa de socorros mutuos de obreros panaderos llamada "El Porvenir". Este sindicalismo republicano, reformista y paternalista buscaba la armonía entre el capital y el trabajo y respondía a lo que se ha denominado como "socialismo utópico". Este "socialismo" idealista de los Saint-Simon, Fourier, Owen o Pí y Margall pronto sería desbordado por las dos nuevas ideologías obreras que harían su acto de presentación "social" en Londres, en 1864, con la creación de la Iª Internacional obrera. Por vez primera se planteaba la superación de la sociedad capitalista mediante la revolución proletaria que traería una sociedad nueva y feliz, donde no existiría la propiedad privada. En suma, se pasaba del cooperativismo al colectivismo y del reformismo a la revolución. No había nacido el sindicalismo pero sí el mito de la "clase obrera" que en nuestros días se cuestiona.

UN LOBO Y DOS CAPERUCITAS ROJAS

Desde sus comienzos la Internacional (AIT) se escindiría en dos tendencias ideológicas: el anarquismo y el marxismo ("socialismo científico") personalizadas en las figuras del ruso Bakunin y del alemán Marx respectivamente. Las dos ideologías proletarias (pensadas para el proletariado por no proletarios) coincidían en la necesidad de una revolución que acabara con el mundo burgués capitalista y que implantara una nueva sociedad donde no existiera el Estado ni la propiedad y donde todos los hombres fueran iguales. Sin embargo, diferían en el cómo. Para los anarquistas la revolución debería ser espontánea y protagonizada por todos los explotados sin diferenciación ninguna y que daría lugar a una nueva sociedad libre basada en comunas de hombres y mujeres libres e iguales; para los marxistas la revolución debía ser organizada por una "vanguardia del proletariado" y prota-

gonizada por los obreros industriales que tras un periodo transitorio ("dictadura del proletariado" o etapa socialista) lograrían la sociedad comunista o "sociedad sin clases". El anarquismo por su simplicidad doctrinal, que defendía ante todo la total libertad del individuo, prendió en las zonas rurales más atrasadas aunque también en zonas muy industrializadas y urbanas como Barcelona. En Andalucía, el anarquismo se expandió a partir de la revolución de 1868 de la mano del italiano Fanelli, una especie de apóstol ácrata que a penas chapurreaba algo parecido al español, pero que sin embargo se hizo comprender entre los jornaleros, el sector más degradado del proletariado español. En cuanto al marxismo, quedaba para una minoría de obreros especializados y alfabetizados como los tipógrafos. Por tanto, los orígenes del movimiento obrero en Alcalá habrá que buscarlo en el ideal anarquista que dominaría a la agrupación de asociaciones obreras españolas integradas en la AIT y que se denominó FRE (Federación de la Región Española).

SIGUIENDO EL RASTRO DE LAS MIGUITAS DE PAN...

Muy acertadamente ha escrito el profesor Carlos Arenas Posadas que no podemos reducir la historia del movimiento obrero a sus líderes e ideólogos ya que *"las historias del movimiento obrero parecen a menudo incoherentes, caprichosas, inexplicables..."* (Sevilla y el Estado (1892-1923). *Una perspectiva local del capitalismo en España*, 1995). Existe la convención de que no hay obrerismo organizado si no hay una ideología y una actividad que la desarrolle, de esta forma los historiadores que han tratado el tema en nuestra localidad como Eloy Arias, Leandro Álvarez Rey (*Cambios y permanencias...*) y el catedrático A.M. Bernal (*Estudio de la industria pandera de Alcalá de Guadaíra*, 2003) dan como comienzo verdadero del movimiento obrero alcalaño el periodo del Trienio Bolchevique (1918-1920).

Sin embargo, antes de esas fechas el movimiento obrero se gestó con una "doble militancia" que englobaba a la extrema izquierda de los republicanos federales y al primer anarquismo. Así observamos como los primeros núcleos importantes de la FRE (fundada en

Barcelona en 1870) lo fueron antes del federalismo "intransigente". Tal fue el caso de Carmona, Utrera, El Viso, Arahal o Paradas, pero no el de Alcalá. La singular estructura socio-laboral de nuestra ciudad marcada por la importancia de la pequeña y mediana burguesía y la existencia de un sector jornalero no tan abundante como en las zonas de alrededor pueden explicar el hecho anterior. Sin embargo, a finales del siglo XIX se produce una doble circunstancia: a) progresivamente se fue conformando un colectivo obrero proletarizado con un fuerte sentimiento asociativo por su herencia gremial (A.M. Bernal); b) El aumento del número de jornaleros debido a la decadencia de la panadería, ya que en Alcalá tradicionalmente estos alternaban las labores agrícolas con las panaderas (E. Arias). De tal forma la actividad reivindicativa obrera se sustentó en los obreros panaderos y agrícolas que progresivamente fueron pasando de la tutela republicana a la libertad de acción sindicalista anarquista.

En este punto traemos dos referencias prácticamente inéditas a las que los historiadores no han prestado atención. Una nos refiere a la existencia de la primera organización anarquista en Alcalá en 1882; y la otra nos habla de la participación alcalaña en una agrupación nacional agraria anarquista en 1914. La primera procede de una obra reciente y muy interesante escrita por Antonio López Estudillo (*Republicanism and anarquismo en Andalucía (1868-1900)*, 2001); la segunda a la clásica *Historia de las agitaciones campesinas andaluzas* (1928) de Juan Díaz del Moral.

LA CENICIENTA ÁCRATA

En 1874 la "República" del general Serrano declarada fuera de la ley la AIT en España y con ello se acaba la historia de la primera organización que pudiéramos llamar anarquista, y que como ya hemos visto no tuvo presencia en nuestro pueblo. El anarquismo se refugió en pequeños grupos clandestinos que fracasaron en revolucionar al obrerismo. Y es que como bien ha escrito Javier Paniagua *"la mayoría de los trabajadores sindicados no se mostraron muy felices de sacrificar sus vidas en pro de un ideal que vagamente conocían y participaban en las luchas según las coyunturas"* (*Anarquistas y*



socialistas, 1989, p. 51). Esto explica el nacimiento de la FTRE (Federación de Trabajadores de la Región Española) en Barcelona en 1881. Dicha organización sentaría las bases del anarcosindicalismo, es decir, preparar la revolución desde el sindicato sin olvidar conseguir para los trabajadores mejoras tangibles día a día. Ideológicamente este anarquismo provenía de la corriente mayoritaria del anarco-colectivismo que propugnaba Bakunin y que se oponía al anarco-comunismo de su compatriota Kropotkin que propugnaba el uso de métodos violentos (¿terroristas?) para implantar una sociedad futura totalmente colectivizada. Esta vertiente más radical fue seguida por una parte significativa de los jornaleros andaluces, que como dice el dicho "se agarraban a un hierro ardiendo" debido a lo desesperada de su situación. Aunque había muchos puntos en común entre ambas tendencias la tensión generada provocaría el fin de la FTRE en 1888 que quedaría dividida entre el "ala sindicalista" y los seguidores de la "propaganda por el hecho", pródigos estos último en el uso de bombas, del pistolero y de toda clase de violencias que no hicieron otra cosa que exacerbar la naturaleza represiva de los gobiernos burgueses.

En el primer congreso de la FTRE en Barcelona (1881) de un total de 218 federaciones existían representadas 25 localidades andaluzas (Carmona, El Arahal, Marchena,...). En el segundo congreso celebrado en Sevilla en septiembre de 1882 dominaron claramente los andaluces que representaban 2/3 de los 57.934 federados. Destacaba especialmente la provincia de Sevilla con 6.000 federados. De ellos la mitad procedían de la capital y la otra de pueblos de jornaleros como Paradas, El Arahal, Marchena, Lora, Utrera, El Viso, Carmona y El Coronil. Según los datos aportados por López Estudillo Alcalá contaba con 125 federados encuadrados en 3 secciones de oficios: la de los panaderos (20 miembros) que era la sección más antigua (creada en agosto de 1882); la de oficios varios (10 miembros, creada en septiembre de 1882); y la más numerosa, la de los agricultores con 95 miembros y creada en el mismo que la anterior. A raíz del congreso sevillano nació una cuarta sección, la de los albañiles que con sus 26 integrantes se creó en octubre de ese mismo año. En suma, podemos obser-

var como mucho antes que lo que se creía existía una organización obrera de mayoría jornalera pero con un "núcleo duro" formado por los obreros de las panaderías.

¿Cómo pensarían esto alcalareños? Podemos aproximarnos a su mundo a través de su organización, la FTRE. El objetivo de ésta era unificar a los trabajadores para luchar contra los explotadores y conseguir la completa emancipación de los primeros de los segundos. Sus armas: la propaganda y la educación "racionalista", el rechazo al parlamentarismo y como último recurso la huelga. Como curiosidad propugnaban el respeto a la legalidad vigente y en cuanto a la mujer afirmaban "que puede ejercer los mismos derechos y cumplir los mismos deberes que el hombre". Esto último hoy en día es una obviedad pero en aquella época no; en cuanto a lo primero nos demuestra que el anarquismo no era equivalente solo a terrorismo.

EL TRAJE NUEVO DEL TRABAJADOR

Como antes se dijo, en 1888 la FTRE desaparece rota entre sindicalistas y "hombres de acción". Hasta la creación de la CNT en 1910, la más importante y duradera organización anarquista de España y de Europa, el anarquismo vivió tiempos inciertos. En la primera década dentro del movimiento obrero español triunfaría el anarcosindicalismo (o sindicalismo revolucionario), producto de una verdadera "revolución cultural" que estableció un credo anarquista basado en la "escuela moderna", el cientificismo, el vitalismo, el universalismo, el higienismo, el ateísmo "religioso", el apoliticismo y un agrarismo idealizado. En este contexto aparece la segunda referencia de la que hablamos antes y que la hemos obtenido de la obra de la obra del cordobés Díaz del Moral, que pensaba que el origen de la lucha obrera no era económica, sino más bien producto del "temperamento" andaluz. Y volviendo a lo que nos ocupa, encontramos a un paisano nuestro llamado Francisco Rivero como delegado de Alcalá y además de Sanlúcar la Mayor, Aznalcázar, Umbrete, Utrera, Coria, Morón y de la Puebla de Cazalla en el 2º Congreso de la F.N.A. (Federación Nacional de Agricultores) que se celebraba en Valencia entre el 1

y el 3 de mayo de 1914. Dicha organización nació un año antes en Córdoba por iniciativa de agricultores catalanes, valencianos y andaluces. La FNA fue decayendo como organización progresivamente hasta disolverse e integrarse en la CNT en 1919. Su credo anarquista quedaba patente en el lema de su periódico (*La Voz del Campesino*): "la tierra para los que la trabajan". Cómo ocurrió con la FTRE en el primer congreso no hubo representación de Alcalá, pero en el segundo nos encontramos a Rivero que tomando la palabra se congratuló de que los "genuinos agricultores españoles" y expresó que "si los obreros del oficio prosiguen entregándose al tradicional atavismo, merecerán el más acerbo reproche de la Humanidad". Además, nuestro protagonista fue miembro de la quinta ponencia del congreso que trató varios temas. Las palabras dichas por éste expresan la recurrencia al mito de la clase obrera unida. Pero en el caso de la FNA esto iba más allá, ya que en su declaración inicial se decía que era paradójico que si el campesino es "la despensa de la sociedad ¿por qué permanece hambriento?". Y en consecuencia se terminaba diciendo -no sin antes demostrar "científicamente" la injusticia de la propiedad privada aludiendo a los movimientos del planeta Tierra (i)- que "no solamente aspiramos a conquistar más libertad, comodidades, higiene, garantía de vida, sino la completa dicha y libertad de productores libres, sin explotadores ni tiranos". Entiendo que querían algo que iba más allá del tema socioeconómico, querían reclamar su dignidad, su "derecho al reconocimiento" que tan bien definió el filósofo alemán Hegel: "solamente arriesgando la vida se consigue la libertad; sólo así se prueba y demuestra que la naturaleza esencial de la conciencia de sí mismo, no es la simple existencia..." Si hubiera que acabar con una moraleja, como en todos los cuentos, me quedaría con lo siguiente, escrito en el primer congreso de la CNT (1910): "la emancipación material es el resultado inmediato de la emancipación moral, y no alcanzará la primera el que moralmente siga siendo esclavo de éste o del otro individuo".

PABLO ROMERO GABELLA

Profesor del I.E.S. ALGUADAIRA



NO más recién llegué a Rosario me he puesto a escribir y enviaros las impresiones que vos me pediste sobre la riada antes de nuestra vuelta a Argentina, Octubre 12.

Tal vez sí, lo último que yo habría esperado ver allá era esa enorme riada por la calle más céntrica de Alcalá, con ese acumulamiento de autos, basureros y qué sé yo cuántos más objetos, esos golpes tremendos contra edificios y comercios y bares, esos gritos de angustia que salían de todos lados, alguna gente decidida ayudando, gente joven, claro, porque ya algunos no estamos ni para salvarnos a nosotros mismos, pero sí, hubo gente que se comportó excelente, muy bien, yo fui testigo directo porque estaba en el balcón del departamento cuando ya casi había dejado de llover y granizar, ya casi nos habíamos despedido de Miguel y de su encantadora familia, que todos nos han hecho pasar unos deliciosos días en España, o mejor, como quiere que diga Miguel, en Alcalá, aunque ese penúltimo día o esa penúltima noche, sin culpa de ellos, fue fatal. Los tres días en Madrid también buenos pero mejor los de Alcalá donde he podido conocer a una sobrina de mi bisabuela Brígida González Gómez, que se vino acá muy joven y sola, una mujer valiente mi bisabuela. Margarita se llama esta sobrina, que lógicamente no la llegó a conocer a su tía Brígida, la mayor de todos los hermanos que eran siete.

Casi nos atrapa la riada en plena calle, porque ya hacía rato que llovía y ya los granizos golpeaban el auto de una manera que comenzamos a alarmarnos y menos mal que Laura, la mayor de Miguel, pudo estacionar en una calle paralela y bajamos por una plaza con demasiados escalones, y ya aguantando sin paraguas la lluvia y el granizo que se engordaba llegamos al departamento de Miguel. Un mal trago, che, pero nada comparado a lo que se nos presentó después cuando ya el agua se evacuó por sí misma calle abajo y se descubrió que una mujer estaba muerta, ahogada, terrible, che, y había varias personas heridas en aquel arrebujado de autos y tantos objetos, maderas, vidrios y más cosas derivadas de la destrucción causada por la riada en tantas fachadas y en tantos locales.

Ya más tarde tuvimos conocimiento de que había otra muerta, aunque en ese momento no se podía dar crédito a las informaciones, porque a un hijo de esa

Testimonio de un visitante argentino sobre la gran riada



sobrina de mi bisabuela, a eso de las diez de la noche le habían dicho que eran ocho los muertos. ¡Malos muertos tienen algunos que no les aconsejan! Lo cierto es que cuando bajamos a la calle, Miguel, sus hijas, Fernanda y yo, comprobamos que nada podíamos hacer, que ni maña ni fuerza podíamos aportar para ayudar a las personas heridas o para las afectadas por ataques de nervios que también las había. Bueno, ya pasó pero Jaime me ha contado que aún siguen con que si las ayudas o indemnizaciones, que si tal o que si cuál pero que yo creo que todos cobrarán algo. Aunque no soy español (pero algo tengo y de todas formas da igual) sí puedo opinar que más vale prevenir que curar, como dice ese refrán tan conocido a los dos lados del océano, que es lo que no se hizo aquella noche ni otras según me han dicho, y que no sé (ya me informarán) de lo que hará la municipalidad sobre esto, pero espero que hablen con la gente porque el parecer de los que sufren los problemas es casi ley, aunque en cualquier lugar del mundo eso se queda en teoría.

Por lo demás, vos sabés que en América se producen muchas más catástrofes que en Europa y que por desgracia la gente está más inerme, más desatendida, más sometida a los peores riesgos, que no es como allá que enseguida se movilizan los servicios, de los que hay más, y que la mayoría de las construcciones son mejores que las de la mayoría de nuestros países, ya conocés lo que pasa en Perú, o en Guatemala o en México o en cualquier

otro lugar menos en alguno. Pero bueno, poco a poco parece que vamos sacando cabeza aunque no sé si yo la conoceré la nueva época. De todos modos allá también se hacen muchas de las cosas, como ustedes dicen, "de regular p'atrás", porque según vos y otras personas Alcalá se ha ido construyendo sin las garantías necesarias para tanto engrandecimiento y lo mismo en tantos lugares de España sobre todo en las costas. Y qué decir de los saqueos, porque acá se producen y mucho en ese tipo de situaciones que siempre son más graves pero allá también los hay, aunque no se destaquen tanto. Pero bueno, en todos sitios cuecen habas, como decís allá.

Bueno, ya me voy a despedir no sin antes decirte que ya me curé de la leve herida que me hice al bajar a la calle después de la riada con aquel resbalón. Fue nada pero en aquella situación a uno lo pone aún peor. Ya tenés las impresiones de un argentino acerca de la riada, ¡pero no suponés la cantidad de argentinos que hay allá, aunque en Alcalá los hay poquitos! Que os vaya bien a ti y a tu familia y que no haya una riada más como la del día 2, o que al menos se prevenga como hay que hacerlo. Saludos a Miguel y a Jaime. Miguel ya no es tan viajero como antes de jubilarse; claro, se lo pagaban, pero tal vez aún pueda volver por acá, a Rosario y a sus Buenos Aires querido. Chau, Pepe.

ALFONSO IRIARTE DIÉGUEZ

Rosario (Argentina) Octubre 20 de 2007

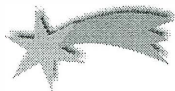

LA FAO me había convocado a un examen en Roma para una oferta multitudinaria de empleo. Yo había solicitado por mi conocimiento de lenguas, pero el examen consistía en mecanografía y taquigrafía, cuyas exigencias nunca hubiera conseguido superar. Y sobre todo, yo no era el tipo que hubiera prosperado en una organización mundial. Italia, como España, si bien los mejores para turismo, no me parecían países donde establecerse extranjeros socialmente desconectados. El realismo cinematográfico de ambas naciones no dejaba margen a la más elemental utopía. En los últimos instantes de nuestra estancia en Turín renunciamos a Roma.

Enfilamos Piamonte abajo para enlazar con la serpenteante carretera de la costa, bordeada de lugares de vacaciones y chalets amurallados de luminosas buganvillas: San Remo, Ventimiglia, almuerzo y un par de horas de turismo en Mónaco, y tras Niza y Cannes arribamos a nuestro nuevo destino, Marsella.

El edificio Le Corbusier en el boulevard Michelet había sido concebido por su filantrópico arquitecto para albergar la felicidad: solidez, simplicidad, atrapamiento de la luz natural, iluminación artificial indirecta, calefacción irradiada desde el interior de techos y paredes, suelo de parquet, y vacío de todo adorno superfluo. Gran salón con terraza rústica de parte a parte, donde se asomaban las cabezas

En la dulce Provenza

de los pinos de los jardines circundantes. Una liviana escalera de peldaños flotantes de madera ascendía a las estancias superiores del duplex: dormitorio principal y dos alas paralelas con dormitorios familiares y baños, cuyos balcones posteriores daban al mar. Un tremendo salto ambiental desde la Italia religiosa barroquista a la Francia republicana y modernista.

Las puestas de sol en este Mare Nostrum me inspiraron dos sonetos libres, gemelos en métrica y temática, Evocación de España y Evocación de Alcalá, a raíz del comentario periodístico de la visita de dos astronautas norteamericanos al monumento a Colón en Huelva, que me servirían de mascarón de proa en mi libro Poemas a Ibero América, publicado un cuarto de siglo después.

El artista pintor húngaro, aristócrata, Elemer Vagh Weinmann, era Chevalier de L'Ordre des Arts et des Lettres de la France. Su pintura estaba cotizada por centímetro cuadrado en el diccionario Bénéset. Su esposa Margot, vasco-francesa hablaba también euskera y húngaro. Ellos habían sido nuestros huéspedes en Turín, en una gira de promoción artística. Con ellos nos reuníamos los fines de semana en su residencia en la cercana Aix-en-Provence, donde también vivían su hijo Alberto, artista que hacía negocios en Estados Unidos y

Canadá, su joven esposa, muy religiosa, y varios hijos pequeños, todos a la sombra

del patriarca Elemer. A pesar de mi analfabetismo pictórico, a Elemer le encantaba que yo le interpretase su pintura impresionista libremente, según mi imaginación.

La universidad de Aix-en-Provence tenía un ambiente más bohemio que intelectual. Parecía exclusivamente una escuela de Artes. A medio día las cafeterías de sus alrededores se llenaban de artistas barbudos con pipas en la boca y bufandas al cuello, promocionando el mercadillo local.

Trabajar en Francia era bastante fácil. Con mi título de Enfermera por la Facultad de Medicina de Sevilla me aceptaron en una clínica quirúrgica cercana a Le Corbusier, Clinique du Parc, donde los convalecientes se recuperaban con champán. Acababa de llegar a Marsella un nuevo director de la Oficina Nacional Española de Turismo, Félix Arévalo Sancho, que jugaba al tenis con mi marido. Los dos eran admiradores y amigos de Ferenc Puskas, con quien nos habíamos reunido en Sevilla cada vez que él venía a jugar.

Félix buscaba una mano derecha para sustituirle en muchas tareas de dirección. El primer trabajo que me encomendó fue una investigación en el puerto, donde tenía que entrevistar a patronos de embarcaciones y dueños de yates de lujo. Era la primera vez que mi francés se veía expuesto a tal prueba. Pero los indolentes

Imprenta
ROMANA
SOCIEDAD ANONIMA LABORAL

OFFSET
IMPRESION DIGITAL
DISEÑO GRAFICO

Madueño de los Aires, 42 - Telf. y Fax 95 568 59 77 - 41500 ALCALA DE GUADAIRA (Sevilla)
e-mail: impreoromana@yahoo.es



franceses me depararon una acogida de Eugenia de Montijo. Volví a la oficina con varios libros regalados, que ayudarían al director en su tarea de investigación de marketing encargada por el Ministerio de Turismo. Yo preparaba sus giras por su demarcación y sus entrevistas oficiales y diplomáticas, que culminarían en la participación del stand español a mi cargo, en la próxima 46 Feria Internacional de Turismo en el Palacio de Congresos.

Cada día, los festejos, que cerraban con una gran recepción oficial, eran responsabilidad de cada uno de los países participantes, que ofrecían lo mejor de sus platos exóticos. El día de España resultó muy brillante. El stand contaba con un cuadro mural de Murillo, cuyo seguro había costado mucho dinero. Para mí fue una experiencia muy enriquecedora. Aunque mi suerte era española, nunca hubiera podido esperar más en un país extranjero.

Allí presenciaríamos en televisión el arribo del hombre a la Luna. Desde el Descubrimiento de América nada parecido, ni antes ni después, había ocurrido a la humanidad. No dormimos en toda la noche. Cuando a la mañana siguiente mi marido salió temprano para trabajar, su aparcamiento en los bajos de Le Corbusier estaba vacío. Le habían robado su instrumento de trabajo. Un par de días después lo recuperamos. La policía lo había encontrado en Antibes, sin daños ni rasguños. Seguramente alguien lo había necesitado para desplazarse al aeropuerto de Niza.

La Oficina Nacional Española de Turismo estaba en el Vieux Port, de 27 siglos de existencia. Agujereado de mástiles y velas sus ondas telúricas resultaban aplastantes. En las mesas junto al agua rielante, ejecutivos y empleados de todas las oficinas ubicadas por allí, almorzábamos antes de volver a la jornada de tarde. Todo era fácil y atractivo en Francia y cada vez me reafirmaba más aquella impresión que yo había percibido la primera vez que abordé el ferrocarril francés en Port Bou. La dulzura del clima provenzal influía en el carácter de sus habitantes. Sólo el Mistral que soplaba un par de veces al año nos atacaba con brotes de alergias y jaquecas.

Desde que salimos de España no habíamos dejado de hacer turismo a los países aledaños. En la frontera suizo-alemana habíamos visitado en Schaffhausen el Balcón sobre el impresionante Salto del Rin. En sus riberas comíamos en los típicos restaurantes de pescadores el célebre pescado del río y el dulce vino Riesling de la región. También habíamos estado en la Selva Negra y en la región lacustre, en el Donaue Schingen o nacimiento del Danubio y en Lichtenstain, un principado de cuentos de hadas.

Nuestros amigos de Suiza estaban encantados de poder escaparse de vacaciones a cualquier país donde podíamos acogerlos. Desde Marsella hacíamos excursiones por toda la Costa Azul. Por su cercanía y porque estaba de moda, íbamos con frecuen-

cia a la playa La Ciotat, donde las francesas, que apenas se maquillaban, lucían magníficas piernas y elegancia natural. Hacia el interior llegamos hasta Avignon, la histórica ambición de Francia por el Papado, Nimes y Arlés, con sus plazas de toro de corridas incruentas y su ambiente de Andalucía francesa, con bandas de titiriteros exaltando el ambiente festivo con pasacalles. La Camargue, un ghetto idílico de gitanos europeos, dueños de caballos salvajes, coches americanos y casitas propias, que hacían del lugar una atracción turística. En ferry fuimos a la isla del Chateau D'If, el terrible confinamiento del conde de Montecristo, la historia de la más justa venganza literaria.

Trabajando y con tanta vida social no tenía mucho tiempo para leer los libros que adquiriría en la biblioteca pública de la elegante rue Le Canèbierre, un palacio modernista muy elegante, como el restaurante donde bebí por primera y única vez en mi vida, el mejor vino blanco de Rothschild, y copiando el bistec saignant y los puerros al vapor, aprendí al fin a cocinar. No tenía tiempo para empaparme de la riquísima literatura provenzal, con sus caballeros del Santo Grial, cátaros y albigenses, Carcasona y Montsegur, de tanta conexión con los reinos de Aragón y Cataluña. Pero me llevé infiltrada esa cultura que 30 años después saldría a la luz en una ponencia presentada en un congreso en Ceuta.

MARÍA DEL ÁGUILA BOGE

*Abierto de todos los días desde
las tres y media de la tarde*

*Madueño de los Aires, 11
41500 Alcalá de Guadaíra*



DONEGAN'S

i r i s h p u b

Un lugar diferente

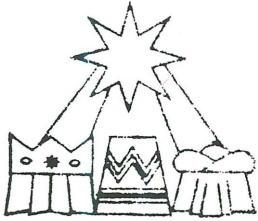

Cabalgata de Reyes Magos

Distrito Este

6 de Enero de 2008

ESTRELLA de ORIENTE



Elena María Cortés Navarrete

MELCHOR



Fco. José Navarrete Godínez

GASPAR



Rafael Amodeo Fernández

BALTASAR



Antonio Joaquín González Campos

Visitas de los Monarcas:

A las 10:00 h.

Ofrenda floral a Ntro. Padre Jesús de la Bondad y Ntra. Sra. de la Oliva

Salida de la Cabalgata

A las 11:00 horas.

Desde el Centro
Antonio Medina de Haro
Avda. Sta. Lucía

CORTEJO de la Cabalgata

Beduinos a Caballo

Batucada de Tambores "Farunda"

ESTRELLA DE LA ILUSIÓN

Carroza "Rey León"

Banda Juvenil de Cornetas y Tambores

"Ntra. Sra. de los Ángeles" (Alcalá de Guadaíra)

TRONO DE S.M. EL REY MELCHOR

Carroza "Canasto de Flores de Primavera"

Banda de Cornetas y Tambores Ntra. Sra. de los Ángeles (Alcalá de Gra.)

TRONO DE S.M. EL REY GASPAR

Carroza "El Flautista de Hamelín"

Agrupación Musical "La Estrella"

TRONO DE S.M. EL REY BALTASAR

Beduinos a pie por todo el Cortejo Real

Itinerario:

Móguer,
Valencia, Almería
Ciudad Real
Alcalá del Júcar
Avda. Sta. Lucía, Sauce,
Naranjo, Tren de los Panaderos
Panaderos, Las Aceñas
Molino del Realaje
Molino del Algarrobo
Molino de Cajul
Avda. Sta. Lucía
Méndez Núñez, Virginia Belloch
Antonio Susillo, José Villegas
Cabello de la Vega
Plaza de las Cortes
Santander, Aragón
Vsongadas, Castilla
Asturias, Rafael Beca
Avda. 28 de Febrero
Avda. Salud Gutiérrez
Maestro José Casado
Rafael Beca, Platero de Alcalá
Dámaso Alonso
Oviedo, Avda. Sta. Lucía
Llegada: 15 horas
al Centro Antonio
Medina de Haro



Cartel de la Cabalgata de Reyes Magos Distrito Este - 2008.
 Autor: Miguel Cobacho.

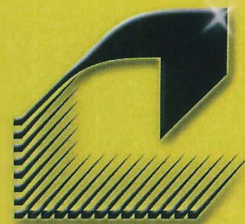

ediprem

REGALO DE EMPRESA Y PUBLICITARIO
 PROMOCIONES Y FIDELIZACIÓN

sevilla@ediprem.es / www.ediprem.es

C/ Mairena, 76 - 1ª Planta
 41500 Alcalá de Guadaíra (Sevilla)
 Tel/Fax: 955 08 54 56

DISTRIBUCIONES

JUAN TRONCOSO SANABRIA S. L.

RIOJA

viña *Alcorta*

RIOJA

Azpilicueta



Cruzcampo



Heineken
 España S.A.



C/. Nogal, s/n. Teléfonos 955 684 896 - 955 684 888.
 41500 Alcalá de Guadaíra (Sevilla)

Biblioteca Digital de Alcalá de Guadaíra



Cabalgata Distrito Este 2007



CELEBRACIONES
Zambra

Celebraciones *Zambra*

HORARIO DE ATENCIÓN AL PÚBLICO

LABORABLES. De 9:00 h. a 15:00 h. y de 19:00 h. a 22:00 h.
DOMINGOS Y FESTIVOS: De 11:00 h. a 17:00 h.

Ava. 28 de Febrero 8. Telf. 955 610 7 - 630 049 188. Alcalá de Guadaíra. (Sevilla)

Biblioteca Digital de Alcalá de Guadaíra



HISPALSUR

SUMINISTROS ELÉCTRICOS HISPALSUR, S.L.

Avda. 28 de Febrero. ROTONDA DE BECA - Tlf. 95 561 45 00
Pol.Ind. Polysol. Nave 21 - Izquierda - Teléf.: 95 561 24 15 - Fax: 95 562 18 29
Alcalá de Guadaíra (Sevilla)

* ALMACÉN DE MATERIALES ELÉCTRICOS
* ILUMINACIÓN
* AIRE ACONDICIONADO y
TODO LO NECESARIO PARA
SU INSTALACIÓN:
(Tubos, Soportes, aislamientos...)
* VENTA A INSTALADORES
Y PÚBLICO EN GENERAL

ABIERTO
los
SÁBADOS

Asociación de Comerciantes «MERCADO DE ABASTOS DE ALCALÁ DE GUADAÍRA»



*¡ Compre a los Asociados del Mercado de Abastos
Su Bolsillo y su Salud
se lo Agradecerán !*

FRUTERÍA Y VERDURAS «MARCO ANTONIO»; PESCADERÍA «JOSÉ A. ORTIZ»; FRUTAS Y VERDURAS «ANTONIO»;
ULTRAMARINOS «HERMANOS HURTADO»; CARNICERÍA «A. CALDERÓN»; ULTRAMARINOS «ANÍBAL ARAUJO»



RAMOS ALCALÁ, S.L.

ASESORAMIENTO PERSONAL Y DE EMPRESA - SEGUROS GENERALES

LOS MEJORES PRECIOS EN TODO TIPO DE SEGUROS ¡ COMPRUÉBELO !

AGENTE DE



RAMOS ALCALÁ, S.L.

*Les deseamos Felices Fiestas y
Seguro Año 2008.*

C/ Silos, 85 (Frente HiperSol) - 41500 Alcalá de Guadaíra - Telf. 955 615 545 - Fax. 955 615 574
www: ramosseguros.es - Email: ramosseguros@telefonica.net



Cristalerías del Guadaíra, s.l.

Avda. Antonio Mairena, 10 · Telf.955 687 040 - Fax: 955 687 048.
41500 ALCALÁ DE GUADAÍRA (Sevilla)

ARCA

Gestión Tributaria Municipal

C/. Ntra. Sra. Del Águila, 30
Teléfono de Información: 954 323 173
Fax: 955 684 161
www.alcalaarca.com
E-mail: arca@alcalaarca.com



Ayuntamiento de
Alcalá de Guadaíra

HACIENDA

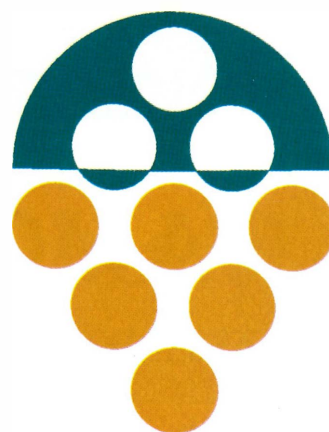

entre todos, cuesta menos

TALLER DE ENMARCACIÓN
Y MATERIAL DE BELLAS ARTES



EL MARCO

Se lo enmarcamos todo

- * ÓLEOS * LÁMINAS * GRABADOS * MAPAS
- * CARTELES * FOTOS * DIPLOMAS
- * DECORACIÓN DE OFICINAS Y EMPRESAS

**ROTONDA de BECA.
ALCALÁ DE GUADAÍRA**

Tif. 95 410 26 00 - Fax 95 620 291

SOY consciente de que el gusto por la pintura es un placer anacrónico. Y no veo ninguna razón para avergonzarme de tal afirmación, al fin y al cabo la mayoría de nuestras ocupaciones predilectas, si lo pensamos bien, son ya placeres anacrónicos: el gusto por la lectura reposada, los paseos por parajes idílicos, el disfrute de los objetos nobles y bellos o el ejercicio de las buenas maneras; todas ellas costumbres anacrónicas... Pero, al menos, el anacronismo tiene la ventaja de que no hace daño. En cambio, no estoy tan seguro de que la creciente incapacidad para saber deleitarse con las bellas artes, aún siendo muy contemporánea, no sea dañina al espíritu y a la sensibilidad, si es que todavía hoy pueden utilizarse estas palabras sin ser inmediatamente acusado de reaccionario.

En una época en que Dios ha muerto y la pintura agoniza lentamente en los Museos y galerías de arte contemporáneos, no tiene nada de extraño que unos pocos no tengamos demasiados motivos para la esperanza. No hace falta ser un lince social para detectar que nuestros jóvenes estudiantes, dominados por una especie de hipnosis masiva, no tienen la más mínima intención de desatender sus muchas ocupaciones electrónicas, consumistas, deportivas y copulativas para, por ejemplo, encontrar unos pocos minutos para el disfrute de la pintura o la poesía. Sólo pensarlo ya nos produce un cierto sonrojo. Y podemos juzgar que "peor para ellos", quizá sirva como consolación. Lo malo es que también es peor para nosotros.

Ya sé que la pintura no ha sido nunca un arte democrático (ni falta que le hace) pero nunca como ahora ha estado tan desconectada de las preocupaciones e intereses de los ciudadanos. Que las grandes y mediáticas exposiciones de pintura canonizada se vean asaltadas por ejércitos de pacientes y desocupados visitantes no debiera confundirnos. Son entretenimientos gratis o mucho más baratos que el Centro Comercial, sobre todo si vas con los niños. Y además, suelen estar bien refrigerados en verano y calentitos en invierno. El interés por los contenidos y la curiosidad por conocer mejor las motivaciones creativas del artista es ya otro cantar. Y no seré yo quién los culpe por eso. En realidad, nadie se ha tomado en serio su formación estética y lo verdaderamente milagroso es que, a pesar de su desconocimiento, sigan yendo a pasar un rato recorriendo cuadros en vez de estar viendo la televisión, navegando por Internet o practicando pilates.

La pintura de Joaquín Sáenz está lejos del ruido del mundo moderno. Contemplativa y absorta en los ritmos lentos pero constantes de la Naturaleza.

Si han visto la Exposición que sobre su obra el Museo de Alcalá nos ofrece se darán cuenta de que sus vistas son traslaciones al plano de una tela de una mirada atmosférica, abarcadora y bondadosa; y todas ellas, variaciones sobre un mismo tema: el paisaje natural.

Blandura en el atardecer

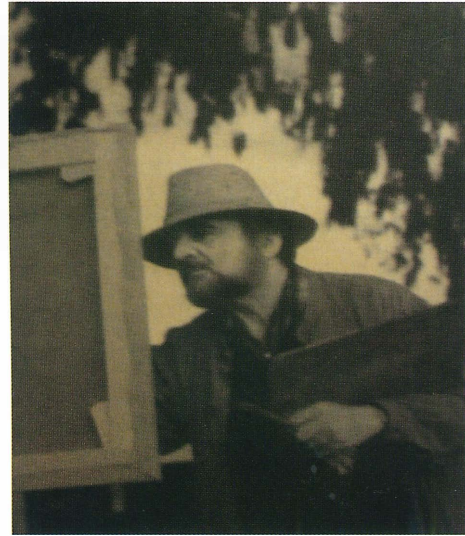

Joaquín Sáenz



«Faro encendido».
Joaquín Sáenz.



«Matorrales de playa».
Joaquín Sáenz.



«Blandura en el atardecer». Joaquín Sáenz.

Evidencian una dicha, un estado de ánimo muy próximo a la beatitud y el recogimiento. Aunque el pintor elija para ello el tono melancólico, tan propio de las horas inciertas cuando la luz empieza a confundirse con las sombras, sus amplios paisajes nos revelan un idilio con lo dado, con aquello que ha estado ahí mucho antes de que el hombre llegara para verlo y cuya existencia no depende de su voluntad ni de su mano.

Si se fijan notarán una distancia natural frente a lo creado, la Naturaleza. El pintor opera desde fuera, no desea penetrar en su objeto. Primero, la mirada lo contempla con sosiego. Y después, la mano, igual que haría un demiurgo, realiza el prodigio de hacerlo aparecer.

Una operación de marcado carácter impresionista, que busca a veces la pincelada rápida y otras, la de largo recorrido, pero siempre en función de la mancha de color capaz de elaborar una superficie rica, culinaria que en buena parte renuncia a la tarea de analizar la lógica constructiva de la obra prefiriendo la pincelada sensación.

Hay en estos paisajes de Sáenz un permanente interés por los estados transitorios de la luz (atardeceres, amaneceres, días grises o nublados) como ocurre

muy a menudo en los lienzos de Monet.

A diferencia, sin embargo, de lo que en ocasiones vemos en Monet, en los paisajes de Joaquín Sáenz se huye premeditadamente de la anécdota. En las escenas fluviales de Giverny o Argenteuil del maestro francés nos solemos encontrar con distintas figuras humanas. En las playas y los campos de Sáenz no hay nada más que tierra, mar y cielo. Son paisajes huérfanos de hombre, empeñados exclusivamente en comprender las simbiosis naturales, esos abrazos en el horizonte de los cielos con las aguas y esos besos del agua con la arena. ¿Es aquí el mar el que arropa a la tierra o es la playa la que ampara al océano?

Sáenz nos acerca desde la sobriedad expresiva y el repudio del sentimentalismo o el heroísmo al esquivo misterio de las cosas. Por medio de una composición serena y simple y utilizando una paleta reducida de tierras, ocre, sienas y verdes y azules agrisados el pintor nos invita a compartir con él sus espacios naturales de intimidad, su hábitat más privado en el que nunca hay nadie porque a él se va para estar solo.

En "Blandura en el atardecer", por ejemplo, una obra de poético título, la soledad está, si cabe, más acentuada por la presencia del propio casetón o

merendero del que penden dos alegres banderitas (dos puntos de color) que testimonian la huella de una voluntad humana. Un casetón sin gente, sin signo alguno de actividad humana en el blando atardecer de una playa solitaria se erige en la soledad edificada.

Podemos interpretar esta visión, y yo diría casi la obra paisajística de Sáenz, como la de un testigo solitario de la naturaleza que observa de manera contemplativa la transitoriedad del tiempo y el espacio.

FORMACIÓN PICTÓRICA DE JOAQUÍN SÁENZ

La formación pictórica de Joaquín Sáenz no puede calificarse de académica, sino más bien de autodidacta. Recibió clases de pintura y dibujo de artistas como Pérez Aguilera y Martínez Díaz en la Escuela de Bellas Artes de Sevilla pero de forma selectiva y no en pos de ninguna licenciatura. Iba a ellas para aprender de ellos. Y nada más.

Su oficio remunerado siempre fue el de impresor y editor de libros en la imprenta familiar de calle San Eloy que dirigía su padre y que luego se trasladó cerca de la Alameda de Hércules.

Su obra plástica es consecuencia, por tanto, de una terca afición que terminó por imponerse en su vida. Una obra que se fue confeccionando en un ambiente cultural poco proclive a la curiosidad estética y a las corrientes foráneas. Una obra siempre figurativa pero alejada de los rancios salones oficiales de Primavera y Otoño o de los clásicos premios de pintura Murillo y Velázquez.

Como tantos otros artistas inquietos de su generación (Burguillos, José Luis Mauri o Carmen Laffón) Joaquín Sáenz encuentra su espacio y su sitio en el Club La Rábida que le permitió acercarse a la obra de grandes referentes hispanos como Benjamín Palencia, Ortega Muñoz, Zabaleta o Vázquez Díaz. El Club La Rábida fue el estímulo intelectual que le empujó hacia la consecución de su estilo definitivo que asimilando la tradición impresionista suma la manera austera y rigurosa de acercarse al paisaje de la llamada Escuela de Vallecas. Hoy Joaquín Sáenz es un referente obligado en la pintura andaluza de paisaje.

FRANCISCO L. GONZÁLEZ-CAMAÑO

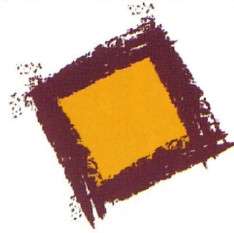

DONCVADRO

MARCOS - MOLDURAS - BELLAS ARTES
FABRICACIÓN PROPIA

PLAZA DEL PARAÍSO. Teléf. 95 568 38 49. ALCALÁ DE GUADAÍRA



FEDERACIÓN
DE INDUSTRIALES
Y COMERCIANTES
ALCALÁ DE GUADAÍRA

Con nuestros mejores deseos de Paz y Felicidad.

NUEVO DOMICILIO: C/ Bailén, 7
Teléfono 955 687 096 - Fax 955 699 508 - 41500 ALCALÁ DE GUADAÍRA (Sevilla)
e-mail: fica@fica.e.telefonica.net

FELIZ Y SOLIDARIO 2008

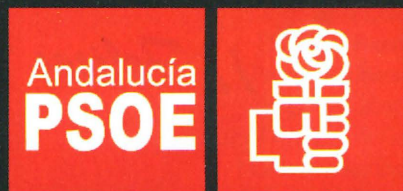

Agrupación Alcalá de Guadaíra



Foto: Miguel Ángel Oliveros

www.psoealcala.es

Biblioteca Digital de Alcalá de Guadaíra

Agrupación Reyes Magos Campo de las Beatas



Cartel de la Agrupación de Reyes Magos
Campo de las Beatas - 2008.



HORNO

NUEVA FLORIDA

*Siempre con las tradiciones
populares de Alcalá*

* C/ Sto. Domingo de Guzmán, 61. Tlf. 95 568 04 81

* C/ Gutiérrez de Alba, 3. Tlf. 95 568 29 04

* Plaza de la Almazara. Tlf. 95 568 38 50

* C/ Esperanza Macarena.(Bda. Pablo VI) Tlf. 95 568 60 52

* C/ Valencia. Bda. San Agustín. Tlf. 95 568 64 83

* C/ Reyes Católicos, 8. Tlf. 95 568 75 27

* C/ San Pedro, 7. (Carmona). Tlf. 95 414 45 68

MESÓN CHURRASCO I

Especialidades en

CARNES - PESCADOS Y MARISCOS

¡¡ Felices Fiestas Próspero Año Nuevo !!

C/ Mar Rojo, blq. 3 - local 7. 41500 Alcalá de Guadaíra

supermercados Caliser

*La compra diaria en su Supermercado de confianza
Cercanía - Los mejores precios y ofertas - Amplio surtido - Servicio al cliente - Reparto a domicilio*
ALCALA DE GUADAIRA (Sevilla)



Cabalgata de Reyes Magos

Campo de las Beatas

6 de Enero de 2008

ESTRELLA de ORIENTE



Raquel Flores Soto

MELCHOR



Gonzalo Jesús Román Sánchez

GASPAR



Marcial Rico Flores

BALTASAR



Francisco Tomás Bascón Sánchez

Visitas de los Monarcas:

A las 09:00 h. :Ermita de San Roque - Residencia de Ancianos "Fátima"
Residencia de Ancianos "Siglo XXI" Residencia de Ancianos "Los Pinares de Oromana"

Salida de la Cabalgata

A las 11:30 horas.

Desde el
Polideportivo Municipal
de Oromana

CORTEJO de la Cabalgata

Banda de Cornetas y Tambores Ntra. Sra. del Carmen (Sevilla)

ESTRELLA DE ORIENTE

Carroza "El Guardián del Castillo"

TRONO DE S.M. EL REY MELCHOR

Banda de Cornetas y Tambores

Centuria Romana de

Ntro. Padre Jesús Nazareno de Marchena y

Ntra. Sra. del Carmen de Paradas

Carroza "Doraimon y Novita"

TRONO DE S.M. EL REY GASPAR

Carroza "El Reloj del Tiempo"

Agrupación Musical Santa Cruz de Huelva

TRONO DE S.M. EL REY BALTASAR

Itinerario:

Reyes Católicos
Francisco Pizarro
Diego de Almagro
Juan de la Cosa
Francisco Pizarro
Pedro de Albarado
Diego de Almagro
Sto. Domingo de Guzmán
Martín Alonso Pinzón
Reyes Católicos
Puerto de Palos
Padre Marchena
Rodrigo de Triana
Santa María
Puerto de Palos, Rábida
Bartolomé de las Casas
Alonso de Ojeda
Hernán Cortés
Cuba
Pedro de Valdivia
Rábida
Sto. Domingo de Guzmán
Francisco Pizarro

Llegada: 14:30 horas
al Polideportivo
Municipal de Oromana

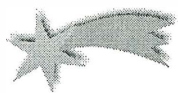

Ya vuelven los Reyes Magos... al Campo de las Beatas



Componentes de la Agrupación Reyes Magos Campo de las Beatas, cuyo presidente es Antonio Godines

EN enero próximo los SS. MM. los Reyes Magos de Oriente pasarán por los cuatro puntos cardinales de nuestra ciudad. Querían haber venido en octubre, pero optaron por no romper el protocolo y visitarnos, como Dios manda, la noche del día 5, repitiendo su paseo triunfal a la mañana siguiente por el Distrito Este, Silos y el Campo de las Beatas.

Dos años después desde la última vez, los Monarcas de Oriente miran de nuevo a las faldas de San Roque para repartir regalos e ilusión entre todos los niños de Alcalá, y en especial entre los pequeños habitantes de la "Triana" alcalañesa.

Así lo hacen desde hace casi 30 años y después de un pequeño descanso, para dar de comer a los camellos, vuelve la comitiva real del Campo de las Beatas con salida el 6 de enero, a las once y media de la

mañana, desde el Polideportivo Municipal del barrio, junto al Centro de Salud.

La grandeza de esta Cabalgata reside en la ilusión y el empuje de todo un barrio. Empresarios y firmas colaboradoras, voluntarios, costureras, carpinteros, madres, padres y niños llevan meses trabajando para preparar el cortejo, que estará formado por siete carrozas -tronos incluidos- y a las que acompañarán tres bandas de música.

La Cabalgata de las Beatas suma más de 500 socios. La práctica totalidad del barrio es monárquica y espera, impaciente, al 6 de enero de 2008 para ver pasar a Sus Majestades por Reyes Católicos.

La joven Raquel Flores Soto encarnará a la Estrella de la Ilusión que guiará a los Magos de Oriente. Éstos están representados en Gonzalo

Jesús Román Sánchez como Melchor; Marcial Rico Flores que será Gaspar; y Francisco Tomás Bascón Sánchez de Baltasar.

Los cuatro fueron proclamados entre los vítores de sus convecinos en la Cena de Coronación celebrada el pasado día 24 de noviembre, en el Salón Imperial, en donde se abarrotaron de un público entusiasta que disfrutó con sorteos, la subasta de un cuadro y la actuación de un orquesta.

En su intervención el presidente de la Comisión de la Cabalgata, Antonio Godines, felicitó a los Reyes Magos y la Estrella de la Ilusión, a los vecinos y a los colaboradores más directos de la Comisión. También hubo placas conmemorativas como la ofrecida a la Mari del Gorra, que recordó emocionada los inicios de la Cabalgata del Campo de las Beatas.

RAIMUNDO CASTRO

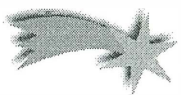

La molinería tradicional alcalareña de la posguerra (II)

Las fábricas simplificadas: últimos procesos en la fabricación harinera

*Al entrar por Alcalá
lo primero que se ve
es el humo de tahonas
y el Guadaíra a sus pies.*

EN el artículo de la Navidad del año 2005 (pp. 54-60), hacíamos un justo homenaje a todos aquellos molineros alcalareños que posibilitaron el complejo paso desde la industria tradicional a la moderna fabricación de la harina y, por directa vinculación, a la del pan, y a sus panaderos. No me guía otro propósito que el de contribuir, una vez más, en pro de este aspecto de nuestra cultura técnica molinera, y de sus gentes, ávidas de saber y de superación en aquel difícil arte de hacer harina.

Nos centrábamos en aquel trabajo en dos puntos esenciales: el estudio de los cereales, su preparación, su elaboración mecánica por cilindros; y el análisis de las harinas, resultante de aquel novedoso procedimiento de fabricación. Hoy, nos ocuparemos de los restantes procesos que tenían lugar en aquellas vetustas fábricas simplificadas que nacieron con la posguerra. Tales fueron: la molturación, el cernido, la aspiración, la circulación de los productos, y la importante aportación de diagramas de fabricación para aquellas máquinas. La visión de conjunto que con estos dos artículos ofrecemos de nuestra molinería de posguerra, espero que sirva a todos para comprender el valor material y sentimental del pan que se comían nuestros no muy lejanos antepasados.

Para la confección del presente estudio nos han servido como fundamentos tres manuscritos (inéditos, por supuesto) que otros tres molineros me dejaron como herencia, con la promesa de que sirvieran para el conocimiento y difusión de su trabajo. Y, por supuesto,

para que se conocieran, técnicamente, los problemas trigo-harineros a los que se vieron sometidos. Promesa empeñada y palabra cumplida.¹

Haciendo un poco de historia, digamos que desde los más remotos tiempos prehistóricos el hombre trituraba las semillas para su alimentación. Y lo hacía con piedras planas o ligeramente ahuecadas. Incluso antes de conocer la agricultura, en la edad de la piedra pulida. Caldeos, asirios y griegos utilizaron piedras más o menos toscas, de este tipo. Catón nos dice en su libro *Re Rústica de molae versatiles*, (o muelas rotativas), que eran movidas por asnos. Plauto, en esta misma época, después de haberse arruinado en los negocios, se ofreció a un panadero romano, que lo empleó en hacer dar vueltas a una piedra. Es evidente que era una muela de molino harinero. En el dibujo 1 representamos un molino romano, utilizado durante mucho tiempo, movido por fuerza humana. Estrabón, por citar otro autor conocido, hace referencia al famoso molino hidráulico de Cabires, villa del puente de Capadocia.

Andando el tiempo, nos centramos en aspectos más concretos de la **molturación**, tales como las características que debían reunir las piedras de las tahonas alcalareñas, según el producto a moler. Así, las más abundantes eran

las *piedras para trigo*. En ellas el *pecho* debía ser macizo, o sea, sin poros o con escasa cantidad, y nunca dura, sino más bien un poco blanda. El *antepecho* y el *moliente* debían ser de piedra más ardiente, más viva o que contuviera muchos poros pequeños, con aristas vivas, y lo más dura y homogénea posible. En las *piedras para sémola* el *pecho* era macizo y blando; el *antepecho* y el moliente menos vivos que para el trigo; el *antepecho*, en todo caso, más poroso que el moliente. En cuanto a las *piedras para centeno*, *pecho*, *antepecho* y *moliente* eran de piedra blanda y poros finos; el *moliente* debía ser más reducido que las otras zonas. En cambio, las *piedras para cebada* eran resistentes y vivas, con bastantes poros. Finalmente, las *piedras para avena*, de buena calidad, eran difíciles de encontrar: debían ser resistentes, con poros grandes y *pecho* cortante.

En las tahonas alcalareñas las piedras tenían tres clases de *rayones*, como podemos ver en el dibujo 2. El sector 1 muestra un rayonado *picado*. Se utilizaba poco, como no fuera para moler piensos triturados groseramente, "y para moler en algunos casos *pimentón*", comenta Rufino Sánchez, en sus escritos. El sector 2, de *rayones curvos*, se utilizaba con más frecuencia

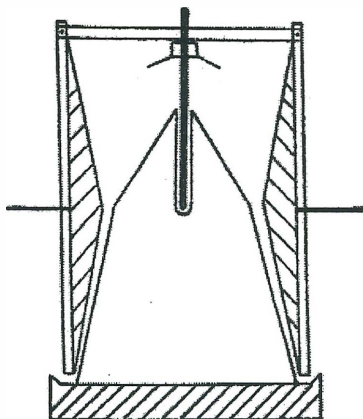

Dibujo 1. Molino antiguo en forma de cono.

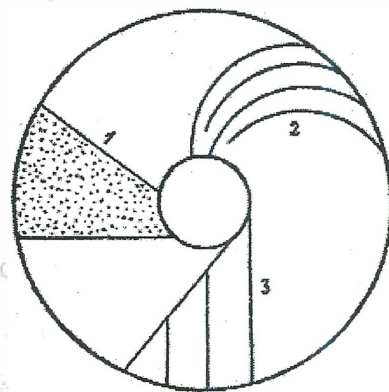

Dibujo 2. Clases de rayones.

¹ A estos manuscritos haremos referencia a lo largo del artículo. Nos ha costado bastante poner en claro algunos aspectos, no solo técnicos sino de lectura, por su complicada escritura y redacción. Asimismo, nuestra investigación se ha basado en los datos citados en la nota del primer artículo.



para el mismo trabajo que el anterior. El sector 3, de *rayones rectos*, era el más extendido en nuestro pueblo, y el que mejor se prestaba para un trabajo más delicado y esmerado.

En relación con todo lo dicho, nuestro informante nos aclara las distintas zonas de una piedra de 1,20 m., tamaño muy frecuente en Alcalá:

- Radio, ojo144 milímetros
- Pecho.....120
- Antepecho.....156
- Moliente.....180

600x2=1200 milímetros de diámetro

El dibujo 3 representa, también, un grano o fragmento metido entre los rayones de la muela superior y la inferior, al principio de entrar en ella, que, como es de suponer, irá reduciéndose paulatinamente de grosor hasta quedar reducido a una hoja de salvado (Detalle en el dibujo 4). Como vemos, los molinos de nuestras tahonas eran de lo más exigente que podía haber en molturación, siendo todo el cuidado y atención pocos, para que los esfuerzos estuviesen compensados con el éxito

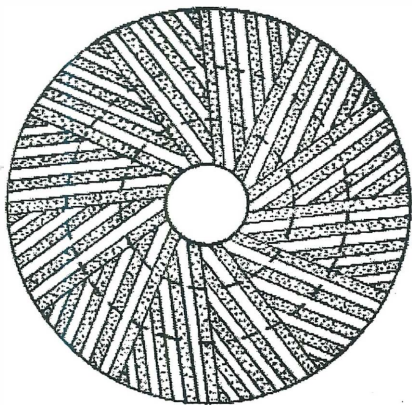

Dibujo 3. Zonas de una piedra.



Dibujo 4. Grano de trigo entre los rayones de una piedra.

de una excelente fabricación. En la evolución del proceso tecnológico, de lo menos y más simple a lo más complicado y moderno, son considerados como el punto de partida de la moltura por cilindros, de la que ya escribimos extensamente en nuestro primer artículo.²

A este respecto, Antonio Alonso, uno de nuestros informantes, nos ha proporcionado dos *diagramas* de fabricación. El número 1 consta de una limpia combinada: rociador, depósitos de trigo limpio, una piedra de 1,30 m y un torno de 5.000 por 1.000. Podía molerse con este diagrama unos 3.500 a 4.000 kilos en 24 horas de trabajo, y con trigo blando.

El número 2 nos presenta, también, una limpia combinada: deschinadora, rociador, depósitos de trigo limpio, una piedra de 1,30 m, dos pares de cilindros de 600/220 (uno liso para reducir las semolinas, y, otro, estriado con 650 estrías, para apurar el salvado. Además, medio cernido *plansichters* para el producto de la piedra, y un cuarto del mismo para cada pasada de los cilindros. La capacidad molturante de este diagrama estaba diseñada y cal-

culada para 4.500 a 5.000 kilos de trigo tierno, en 24 horas de trabajo.

Como vemos, por los apuntes de que disponemos, existió un sistema de molienda intermedio, que no se efectuaba por piedras ni por cilindros, independientemente. Esta producción *mixta*, como se le llamaba, nació, sin duda, con objeto de irse modernizando por etapas. También, nos comentaba Antonio Alonso, que se fue haciendo así "*para que el propietario de la fábrica no tuviera que desembolsar unos cuantos miles de duros de golpe*".

A continuación, nos referiremos al proceso del *cernido*. En los molinos de agua tradicionales, recordemos que esta labor era poco frecuente, pues el cliente o vecero prefería hacerlo él mismo. Cuando no era el caso, pasaba a la *cernedora* o *torno*, artefacto anejo a la maquinaria del molino, dentro de la sala de la molienda. La función de la cernedora era la de separar la harina del salvado o cascarilla del grano. Ello se lograba mediante cilindros cernedores en los que una tela de cedazo envolvía una estructura prismática o cilíndrica hecha con armadura de listones de madera. El cereal se hacía pasar



Diagrama 1.
Capacidad para molturar de 3.500 a 4.000 kilos en 24 horas.



Diagrama 2.
Capacidad para molturar de 4.500 a 5.000 kilos en 24 horas.

² Rufino Sánchez, *Molinería General*. Manuscrito inédito. Fue Jefe Técnico de molinería industrial en Sevilla, dependiente del Servicio Técnico Agrario. Profesionalmente estuvo muy vinculado al *Molino de Galocha* (Plaza de San Mateo) y al de El Seis (junto a Los Salesianos).

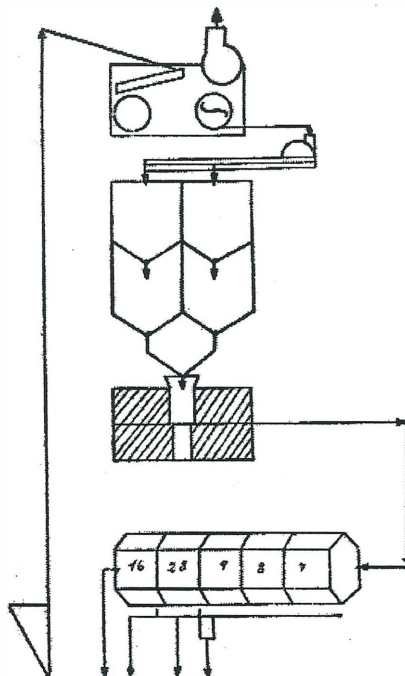

efectuar un cernido irreprochable, teniendo en cuenta que los elevadores debían tener todos sus vasos y a una distancia igual unos de otros, pues al no ser así -como sucedía cuando desaparecían en buen número, y no se reponían-, las mercancías aflúan al cernido de forma poco automática. De ahí que la capa se alterase, unas veces más, otras, menos, resultando un cernido que dejaba mucho que desear. Por tanto, el cernido perfecto, o el *desentrape* -como se le conocía en aquella jerga molinera alcalaíña- bien conducido, era un capítulo de vital importancia para la obtención de harinas de excelente calidad.

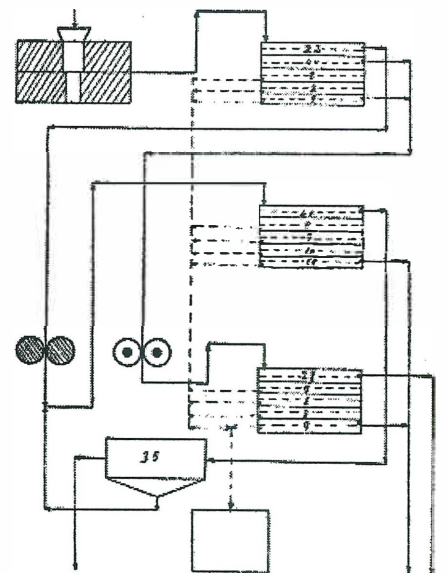
Como cuestión complementaria, no sólo de la operación de cernido, sino, en general, del proceso de fabricación de harina, había, finalmente, dos cuestiones más: el sistema de aspiración y el transporte o circulación de las harinas. Con respecto a la *aspiración* sabemos que todos los cuerpos producen calor cuando se frotan unos contra otros. Para contrarrestar estos efectos, en la molinería alcalaíña se hacía uso de los ventiladores, pues en los molinos de cilindros la presión a la que se sometía la harina provocaba cierto calor, más o menos elevado, según dicho frotamiento.

Para mitigar los perniciosos efectos de este factor, en nuestras tahonas molineras se dotaba a la instalación de una abundante ventilación, tanto en los *plansichters* como en la cabeza de los elevadores y en aquellas máquinas que, por su peculiar forma de trabajar, podían producir calor. Este procedimiento producía un doble efecto: refrigerar los aparatos productores de calor y, a la vez, absorber las partes volátiles e impuras de la molturación (Dibujos 12 y 13).

Una fábrica escasa en ventilación era siempre propensa a tener ciertas anomalías en su funcionamiento normal. En la mayoría de los casos, el calor producido ocasionaba una transpiración abundante que se traducía en un *enlodamiento* de las partes molientes. Al tiempo de dejarlas en mal estado, también provocaba el atranque y el mal olor en las tuberías

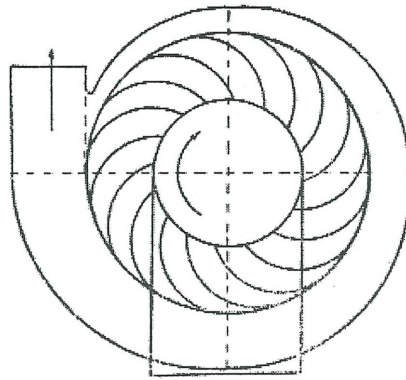

Dibujo 13.
Aspirador turbina.

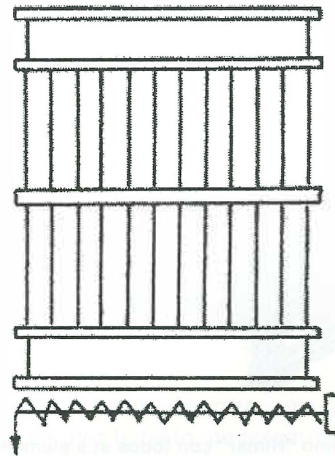

Dibujo 14.
Recolector.

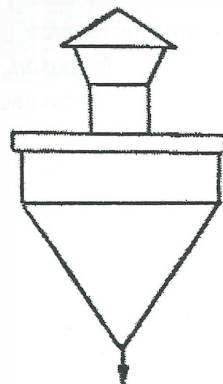

Dibujo 15.
Ciclón.



Dibujo 16.
Rosca transportadora.

de conducción de mercancías, dificultaba el cernido en gran escala y, en consecuencia, la harina perdía su fuerza, aumentaba su acidez y terminaba por atorrónarse, de tal manera que quedaba hecha un bloque compacto en los sacos.

En cambio, en una harinera bien ventilada la superior calidad del producto estaba asegurada. Aunque algunos molineros objetaban que se perdía cierto peso, por la evaporación; pero, en general, era preferible antes que padecer aquellos efectos perniciosos. Finalmente, las partes impuras absorbidas por los aspiradores pasaban a *recolectores* o *ciclones* (Dibujos 14 y 15).

En relación directa con la ventilación estaba la *circulación y transporte* de la materia prima que abastecía a aquellas viejas fábricas. Ésta, hasta su completa transformación, estaba sujeta a la circulación y transporte que después del cernido tomaba distintas direcciones, según sus grosores y calidades para nutrir las distintas máquinas que componían la instalación. Para ello, en las tahonas de Alcalá, se disponía de tuberías de tránsito, generalmente de madera, para que por su interior circularan las mercancías y llegasen al sitio que les estaba determinado. En el *Molino de Galocha* y en el de *El Seis*, existían este tipo de conducciones, porque las tuberías tenían la inclinación necesaria. Pero no así en el de *Picaso*, que se servía de roscas transportadoras (Dibujo 16).

Benito del Valle, en sus escritos, nos da una relación de productos y ángulos de las tuberías que en ningún caso se debían alterar:

Productos Inclinación de la tubería

Granos.....	30 grados
Grano triturado en moltura alta...45	“
Grano triturado en moltura baja...55	“
Sémolas.....	45 “
Semolinas.....	50 “
Harinas.....	70 “
Salvados.....	60 “
Polvo.....	75 “

Estos ángulos podían ser disminuidos en cinco grados, cuando la tubería

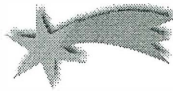

zado, con objeto de sacrificar menos superficie de cernido (Gráficos 1 y 2).

De todas formas, el cernido total en aquellos molinos modernos se efectuaba por los llamados *plansichters*, los cuales realizaban la transportación diagramática de las semillas a sus respectivas molturas. En el dibujo 9 se representa un corte longitudinal de esta máquina, en trituración. A través de ella se podía seguir el curso interior de los productos, porque era como el estómago de la fábrica: allí es donde aflúan, se clasificaban y se distribuían las semillas, a través de sus ramificaciones, en la dirección correspondiente, según el grupo al que pertenecían.

Asimismo, en el dibujo 10 representamos otro corte longitudinal de un *plansichters* en compresión, análogo al anterior, tratando productos que resultaron de la clasificación hecha por el anterior, después de haber pasado por los compresores.⁴

Por tanto, un capítulo fundamental en el cernido era la marcha de las harinas en los *plansichters* o zona de distribución, como ya va dicho. La forma de avance o de evacuación era como sigue (dibujo 11), según los apuntes manuscritos de Rufino Sánchez -ya citados-, los cuales exponemos.

Supongamos un momento una partícula en reposo sobre el círculo. Pongámosla en marcha, y, esta partícula, participando de la fuerza circular, tiende a formar círculos que son interrumpidos de tabique en tabique, hasta terminar su trayectoria, que habrá ido recorriendo en la dirección de la flecha horizontal. Si los tabiques o aletas estuvieran en la pared contraria, la evacuación se efectuaría por el lado izquierdo, o sea, el lado contrario que lo efectúa. Debía existir una altura de la seda al canto inferior de la aleta de unos 5 mm para no remover la capa más densa y cernible de la mercancía, así como hacer un descremado sobre la superficie superior de los productos menos densos.

La capa de productos debía ser de medio a un centímetro de grosor para

Tabla comparativa de las sedas de cerner

SUIZAS		Hilos por centímetro lineal	XXX	Hilos por centímetro lineal	SEMOLAS	FRANCESAS	Metálicas equivalentes		
PRIMA Números	X-XX Números		Números		Números	Hilos por centímetro lineal			
0000	0000	7	0000	7	14	5	19	70,1	—
—	—	—	—	—	16	6	20	7,39	18
000	000	9	000	9	18	7	22	8,25	20
—	—	—	—	—	20	7,5	25	9,23	22
—	—	—	—	—	22	8,5	30	11,08	27,5
00	00	11,5	00	11,5	24	9	31	11,45	—
—	—	—	—	—	26	10	32	11,82	30
—	—	—	—	—	28	10,5	33	12,56	—
—	—	—	—	—	—	—	34	12,92	—
0	0	15	0	15	30	11,5	35	12,93	33
—	—	—	—	—	32	12	38	14,03	—
—	—	—	—	—	34	13	40	14,77	35
—	—	—	—	—	36	14	42	15,88	—
—	—	—	—	—	38	14,5	45	16,62	40
1	1	19	1	19	40	15	51	18,84	45
—	—	—	—	—	42	16	52	19,20	—
—	—	—	—	—	44	17	54	19,94	—
2	2	21,5	2	21,5	46	17,5	55	20,32	—

Gráfico 1 y 2. Tablas tomadas de la Revista Técnica de Molinería y Panadería. 1ª edic. Madrid, 1945.

SUIZAS		Hilos por centímetro lineal	XXX	Hilos por centímetro lineal	SEMOLAS	FRANCESAS	Metálicas equivalentes		
PRIMA Números	X-XX Números		Números		Números	Hilos por centímetro lineal			
—	—	—	—	—	48	18,5	57	21,05	—
3	3	23	3	23	50	19	60	22,16	55
—	—	—	—	—	52	20	62	22,90	—
4	4	24,5	4	24,5	54	20,5	64	23,64	60
—	—	—	—	—	56	21,5	66	24,38	—
5	5	26	5	26	58	22	68	25,12	—
—	—	—	—	—	60	23	70	25,85	65
—	—	—	—	—	—	—	75	27,70	—
6	6	29	6	29	62	23,5	77	28,44	—
—	—	—	—	—	64	24,5	80	29,55	70
7	7	32,5	7	32,5	66	25	85	31,40	75
—	—	—	—	—	68	26	87	32,13	—
8	8	34	8	34	70	26,5	89	32,88	80
—	—	—	—	—	72	28	95	35,09	—
9	9	38,5	9	38,5	—	—	100	36,94	90
—	—	—	—	—	—	—	110	40,63	100
10	10	43	10	43	—	—	113	41,74	—
—	—	—	—	—	—	—	120	44,33	110
11	11	46	11	46	—	—	121	44,70	—
12	12	49,50	12	49,50	—	—	132	48,76	120

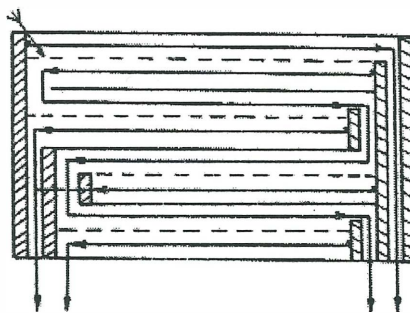

Dibujo 9. Corte de un "plansichters" en trituración.

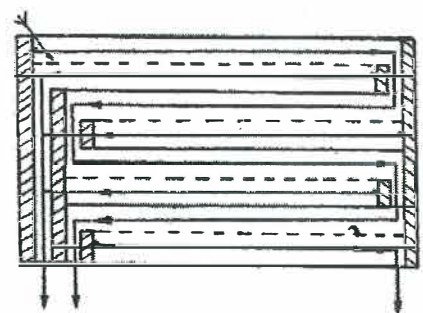

Dibujo 10. Corte de un "plansichters" en compresión.

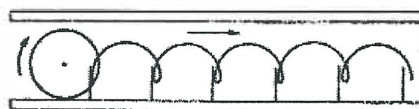

Dibujo 11. Marcha de las mercancías en un "plansichters".

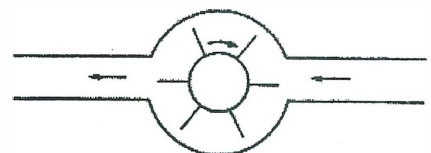

Dibujo 12. Ventilador corriente.

⁴ Antonio Alonso, *Notas, dibujos y diagramas de molinos de Alcalá*. Manuscrito inédito. Fue delineante y persona de extraordinaria inteligencia y generosa inventiva. Su aportación fue decisiva a la hora de resolver cualquier problema técnico en las fábricas alcalareñas. Además, fue molinero en el *Molino de Chaleco* (Pasaje del Pinto).



efectuar un cernido irreprochable, teniendo en cuenta que los elevadores debían tener todos sus vasos y a una distancia igual unos de otros, pues al no ser así -como sucedía cuando desaparecían en buen número, y no se reponían-, las mercancías aflúan al cernido de forma poco automática. De ahí que la capa se alterase, unas veces más, otras, menos, resultando un cernido que dejaba mucho que desear. Por tanto, el cernido perfecto, o el *desentrape* -como se le conocía en aquella jerga molinera alcalareña- bien conducido, era un capítulo de vital importancia para la obtención de harinas de excelente calidad.

Como cuestión complementaria, no sólo de la operación de cernido, sino, en general, del proceso de fabricación de harina, había, finalmente, dos cuestiones más: el sistema de aspiración y el transporte o circulación de las harinas. Con respecto a la *aspiración* sabemos que todos los cuerpos producen calor cuando se frotan unos contra otros. Para contrarrestar estos efectos, en la molinería alcalareña se hacía uso de los ventiladores, pues en los molinos de cilindros la presión a la que se sometía la harina provocaba cierto calor, más o menos elevado, según dicho frotamiento.

Para mitigar los perniciosos efectos de este factor, en nuestras tahonas molineras se dotaba a la instalación de una abundante ventilación, tanto en los *plansichters* como en la cabeza de los elevadores y en aquellas máquinas que, por su peculiar forma de trabajar, podían producir calor. Este procedimiento producía un doble efecto: refrigerar los aparatos productores de calor y, a la vez, absorber las partes volátiles e impuras de la molturación (Dibujos 12 y 13).

Una fábrica escasa en ventilación era siempre propensa a tener ciertas anomalías en su funcionamiento normal. En la mayoría de los casos, el calor producido ocasionaba una transpiración abundante que se traducía en un *enlodamiento* de las partes molientes. Al tiempo de dejarlas en mal estado, también provocaba el atranque y el mal olor en las tuberías

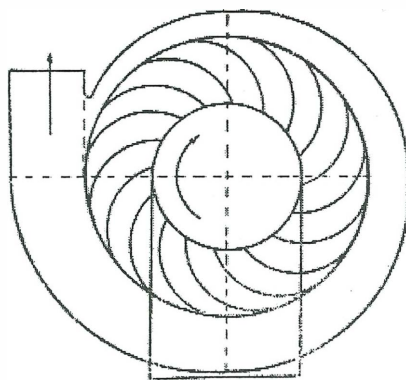

Dibujo 13.
Aspirador turbina.

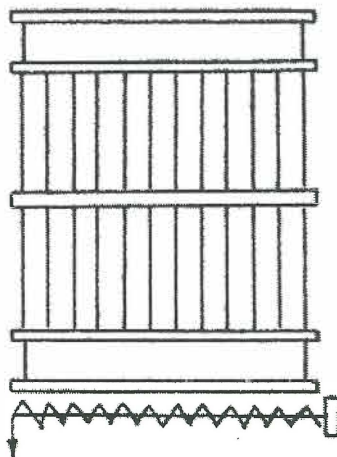

Dibujo 14.
Recolector.

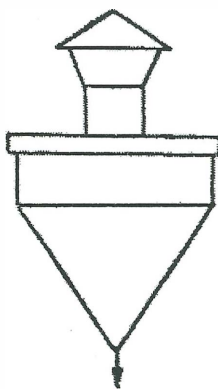

Dibujo 15.
Ciclón.

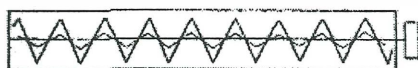

Dibujo 16.
Rosca transportadora.

de conducción de mercancías, dificultaba el cernido en gran escala y, en consecuencia, la harina perdía su fuerza, aumentaba su acidez y terminaba por atorrónarse, de tal manera que quedaba hecha un bloque compacto en los sacos.

En cambio, en una harinera bien ventilada la superior calidad del producto estaba asegurada. Aunque algunos molineros objetaban que se perdía cierto peso, por la evaporación; pero, en general, era preferible antes que padecer aquellos efectos perniciosos. Finalmente, las partes impuras absorbidas por los aspiradores pasaban a *recolectores* o *ciclones* (Dibujos 14 y 15).

En relación directa con la ventilación estaba la *circulación y transporte* de la materia prima que abastecía a aquellas viejas fábricas. Ésta, hasta su completa transformación, estaba sujeta a la circulación y transporte que después del cernido tomaba distintas direcciones, según sus grosores y calidades para nutrir las distintas máquinas que componían la instalación. Para ello, en las tahonas de Alcalá, se disponía de tuberías de tránsito, generalmente de madera, para que por su interior circularan las mercancías y llegasen al sitio que les estaba determinado. En el *Molino de Galocha* y en el de *El Seis*, existían este tipo de conducciones, porque las tuberías tenían la inclinación necesaria. Pero no así en el de *Picasso*, que se servía de roscas transportadoras (Dibujo 16).

Benito del Valle, en sus escritos, nos da una relación de productos y ángulos de las tuberías que en ningún caso se debían alterar:

Productos Inclinación de la tubería

Granos.....	30	grados
Grano triturado en moltura alta...45	“	“
Grano triturado en moltura baja...55	“	“
Sémolas.....	45	“
Semolinas.....	50	“
Harinas.....	70	“
Salvados.....	60	“
Polvo.....	75	“

Estos ángulos podían ser disminuidos en cinco grados, cuando la tubería

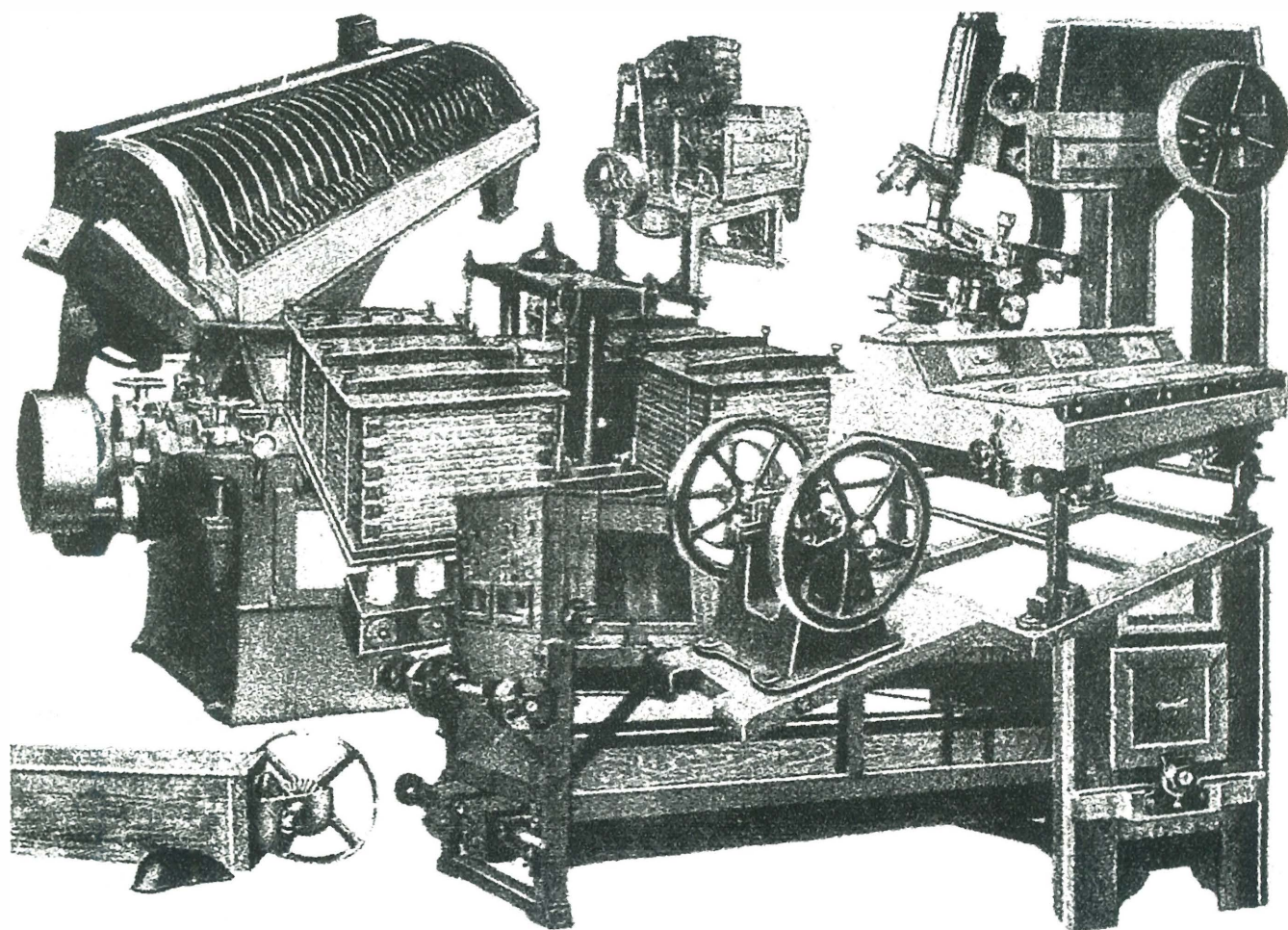
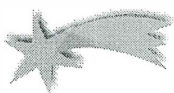

Fábrica simplificada. Tipo de molino "Himar" con todos sus elementos mecánicos. (Modelo de 1948).

se forraba de hojalata. En estos casos, adoptaba forma semicircular que era la más adecuada para que su coeficiente de deslizamiento fuese mayor.

Desde que apareció la molinería por cilindros se buscó un procedimiento de moltura que disminuyera el coste de la instalación y el de la fuerza motriz sin detrimento de la calidad y cantidad de la harina, y que no perdiera su competitividad en el mercado. Estamos hablando de las llamadas *fábricas simplificadas*. Nuestros molineros alcalareños tuvieron la suerte de conocer el molino *Himar*, inventado en 1940 por Hilario Martínez, estudioso y culto molinero. Su molino era una perfecta máquina en pequeño, que simplificaba a lo indispensable la parte mecánica, sin que con ello se resintiera la automaticidad de la molturación alta gradual progresiva (14 pasadas).

Al mismo tiempo, innovó muchos detalles para disminuir la fuerza motriz

y el coste de adquisición e instalación. Dicha instalación constaba de *"una línea de cilindro horizontal y un novísimo dispositivo mecánico que hacía par con él en cada pasada"*, según explicación del propio inventor, tomadas por Rufino Sánchez. En cuanto al cernido total de la instalación se efectuaba por *plansichters*, que hacían la transportación diagramático de los productos a sus respectivas molturas.

Además, poseía una depuración intensiva de todos los productos, y de un concienzudo y bien estudiado trabajo diagramático de la instalación. Parece ser que su precio era *"tres veces menos que el otra instalación de igual capacidad de molturación, y por eso, y su fácil manejo, se instalaron en casi todas las fábricas alcalareñas"*, escribe nuestro amigo Rufino en su bien cuidado cuadernillo. Además, comenta que para su instalación sólo hacía falta un edificio de una sola planta.

Indiscutiblemente, el molino *Himar*, como lo llamaba su autor, armó una auténtica revolución en el campo molinero, al menos en Alcalá, durante una década, pues vino a satisfacer todas las exigencias en el orden mecánico, económico y técnico. Era una fábrica de harinas completa, y, además, un conjunto armónico y cuidado, donde la estética lucía sus galas de estilo y precisión en su acoplamiento, y de nitidez e irreprochable ejecución en sus líneas robustas y elegantes. Lo mismo que nuestros vetustos molinos de agua. Con aquellos molinos acabó una tradición histórica y secular de Alcalá. Con ellos se fue el rumor cristalino del agua en las aceñas y el murmullo mecánico de las blancas atahonas. Pero no su recuerdo, que será eterno en la fábrica de nuestra memoria.

JOSÉ LUIS PÉREZ MORENO

Doctor en Historia

Premio Nacional de Historia e Investigación



Sí, ha llegado el momento, el momento de construir el futuro de nuestra cabalgata.

Como ya es sabido, el futuro de la cabalgata Silos depende de la construcción de su propia sede.

Nuestro alcalde Don Antonio Gutiérrez Limones y su equipo de gobierno pusieron en nuestro conocimiento que harían una cesión de suelo para dicho fin. Ya lo hicimos público con su previa autorización y tras varios meses, el proyecto está finalizado y se encuentra en la elaboración del convenio, que tendrá que suscribir el ayuntamiento y la asociación de Reyes Silos

Y digo: ha llegado el momento, porque ahora tenemos entre todos que conseguir los fondos suficientes para levantar dicha sede. Nosotros estamos llevando una campaña de captación de fondos a través de los Títulos Oro con la aportación de 100 €; bonos de 50 €, eventos como teatros, loterías, rifas etc... Tenemos que conseguir entre socios, vecinos, alcalareños, empresas, entidades financieras y comercios, levantar esta nave.

La Comisión de la Cabalgata esta compuesta de un grupo de personas, en su mayoría trabajadores, amas de casa y algunos jubilados que trabajamos duro durante un año para que cada 6 de

Ha llegado el momento



Fructuoso Díaz García.
Presidente de la Asociación
«Cabalgata de Reyes Magos Silos»



Enero disfrutemos de, creo, una gran cabalgata. Por lo tanto, no tenemos una varita mágica para conseguir nuestra sede.

Y no me da vergüenza decir: Ó hacemos dicha sede ó existe un gran peli-

gro de que nuestra cabalgata después de 28 ediciones pueda desaparecer. De todos es sabido que existen precedentes muy cercanos en el tiempo. Y podemos arrepentirnos de no echar esa mano, que tanta falta le hace a nuestra cabalgata.

Que nadie piense que es obligación de la comisión hacer dicha nave. Tenemos que sentirnos obligados todos si queremos tener cabalgata para nuestros hijos, para nuestros padres, para nosotros y mucho más importante para los hijos de nuestros hijos.

En breve haremos público el convenio y os informaremos a todos.

Entre todos y con un poquito de todos, debemos de construir nuestra, y digo nuestra, propia sede. El objetivo es conseguir 2000 Títulos de Oro.

Quiero agradecer públicamente a todas las personas, comercios, empresas públicas y privadas, y a todos los que colaboran con su Cabalgata. Y como no, deseamos unas felices fiestas y un 2008 lleno de salud y trabajo, lo demás ya irá llegando.

Ánimo, que con el esfuerzo de todos lo tenemos que conseguir.

FRUCTUOSO DÍAZ GARCÍA
Presidente De la Asociación
«Cabalgata de Reyes Magos Silos»

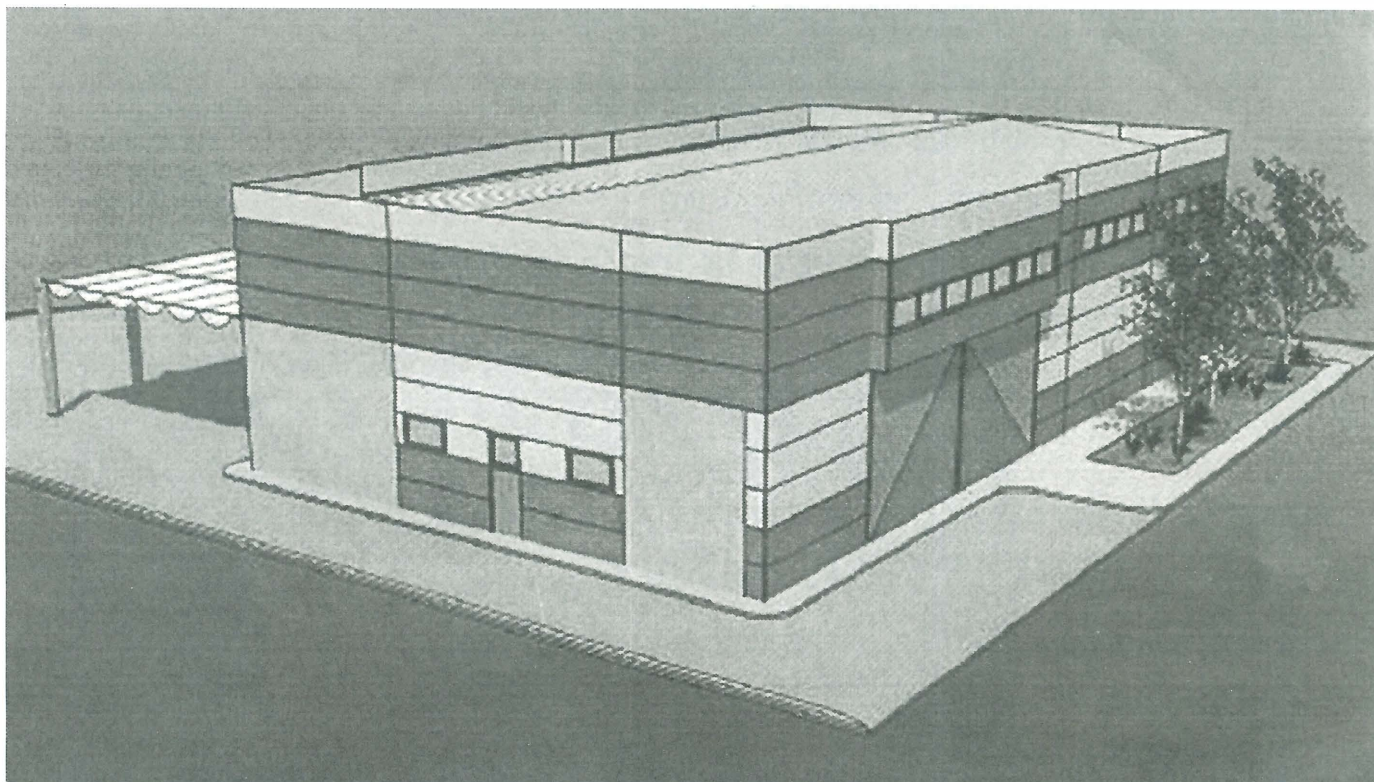

Proyecto de la sede de la Asociación «Cabalgata de Reyes Magos Silos»

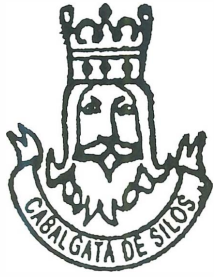

Cabalgata de Reyes Magos

Barriada Silos

6 de Enero de 2008 - EDICIÓN XXIX

ESTRELLA de ORIENTE



Victoria Muñoz de la Vega

MELCHOR



Manuel Orea Ponce

GASPAR



Alejandro García-Plata Hermosín

BALTASAR



Luis Arana Vargas

Visitas de los Monarcas:

A las 13:45 h. Local de Reuniones - A las 14:30 h. Iglesia de la Inmaculada -

A las 15 h. Santuario de Ntra. Sra. del Águila

A las 15:30 h. Residencia de Ancianos "La Milagrosa" - A las 16 h. San Juan de Dios

CORTEJO DE LA CABALGATA

Banda de Cornetas y Tambores Ntra. Sra. de los Ángeles (Alcalá de Gra.)

ESTRELLA DE ORIENTE

Carroza "Mundo Animal"

Carroza "Gallinas Picasianas"

Banda de Cornetas y Tambores Ntro. Padre de las Tres Caídas (Dos Hermanas)

TRONO DE S.M. EL REY MELCHOR

Carroza "Los Helados"

Carroza "El Cisne"

Agrupación Musical Stmo. Cristo de la Bondad (Alcalá de Guadaíra)

TRONO DE S.M. EL REY GASPAR

Carroza "Mariposas"

Carroza "Libélulas"

Banda de Cornetas y Tambores Ntro. Padre Jesús Nazareno (Mairena del Alcor)

TRONO DE S.M. EL REY BALTASAR

Salida de la Cabalgata

A las 17,00 horas.

Desde el antiguo

Almacén (antiguo +x-)
C/ Manuel de Falla

Itinerario:

Manuel García Moreno,
Enrique Pozo Chacón,
Isaac Albéniz,
José Agustín Soriano León,
José Espinosa Gómez,
Maestro M. García Matos
Silos, Rotonda Instituto,
Sanlúcar la Mayor,
Ramón J. Sender,
Gracia Sáenz de Tejada,
Prof. Francisca Laguna,
Dtor. Marañón, Lope de Vega,
Avda. Constitución,
Rotonda Instituto, Silos,
Trigo, Cebada, Avena,
Silos, Centeno, Cebada,
Maíz, Silos, Harina,
Espiga, Arroz, Pablo Sorozábal
Silos, Montserrat Caballé,
Plaza de España, Gestoso,
Rafael Santos,
Pza. Don Paulino, Pescadería,
Alcalá y Orti, Pza. Cervantes,
La Plazuela, Gutiérrez de Alba,
Pérez Galdós, Pza. Paraíso,
Barrio Nuevo, Manuel de Falla

Entrada: 21:30 h.

(Antiguo +x-)

C/ Manuel de Falla

AGENCIA INMOBILIARIA OROMANA

ALCALÁ DE GUADAÍRA

C/ Silos 112. Local A

Telf: 95 561 06 06 - Fax: 95 561 03 72



SEVILLA

C/ Luis Montoto, 83. 1ª Planta

Telf: 95 498 12 92 - Fax: 95 457 13 12



Cartel de la Cabalgata Silos.
Autor: José Martínez Recacha



AGENCIA INMOBILIARIA OROMANA

* **VENTA DE NUEVOS PISOS
DE ENTREGA INMEDIATA
desde 6.000 € de Reserva.**

* **PISOS CON GARAJES Y
TRASTEROS INCLUIDOS
Y OPCIONAL de
1, 2 y 3 DORMITORIOS.**

* **VENTA DE NAVES INDUSTRIALES
desde 300 a 5.000 m²**

FINANCIAMOS EL 100% DE LA OPERACIÓN

(SEGÚN CIRCUNSTANCIAS PERSONALES)



* **ASESORAMIENTO HASTA
EL ÚLTIMO TRÁMITE DE
LA COMPRA-VENTA.**

¡ VEN A VISITARNOS !



*¡ Felices Fiestas
y Próspero Año Nuevo !*

ESPECIALIDAD EN DESAYUNOS

C/. Silos (Esquina Centeno)

Tlf. 955 611 345

Alcalá de Guadaíra



GRUPOGUA AUTOSCUOLAS

Autoescuela Avance-Grupo Guía

C/. Escultor Duque Cornejo. Edificio Miró. 1ª Planta.
(Arriba del supermercado MAS en NUEVA ALCALÁ)

Tel. 955 61 65 48

C/. Mar Adriático
(esquina calle Mar Mediterráneo).
(Junto al Gimnasio SATOSPORT)



GRUPOGUA AUTOSCUOLAS



CONSIGUE TU PERMISO

MÁS PRONTO Y AL MEJOR PRECIO

CURSOS INTENSIVOS DIARIOS Y FINES DE SEMANA

DONCAN

CHIMENEAS



Fabricación y Venta de Estufas, Cassettes, Barbacoas, Chimeneas y Tuberías en general

FÁBRICA y EXPOSICIÓN: Polígono Industrial ALCALÁ X. Manzana 5. Naves 2 y 18.

Tlf. 95 561 12 00. Alcalá de Guadaíra. (Sevilla)

C/ Duquesa de Talavera, 59 - Tlf: 95 568 45 08 - Fax: 95 568 61 87 Alcalá de Guadaíra

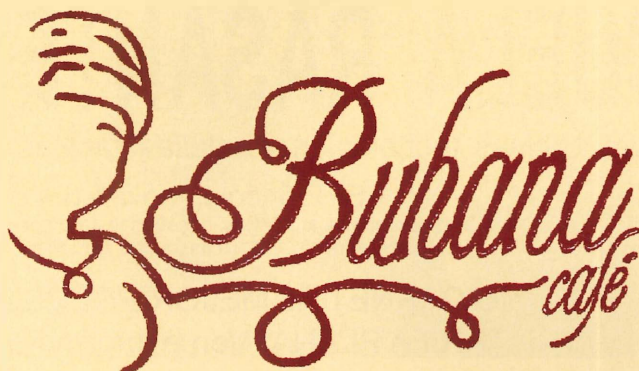

¡¡ PAZ Y FELICIDAD !!

Cárgate de energía con
nuestros ZUMOS NATURALES
HELADOS - CÓCTELES...
LOCAL CLIMATIZADO

C/ Mar Rojo. Portal 7. Local 10. (Zona Instituto). Alcalá de Guadaíra.

Semillería
Picazo
Piensos & Cereales

Piensos y Semillas para
su Ganadería

agro
Picazo
Jardinería & Suministros

Material de Riego · Piscinas
Abonos y Control de Plagas
Ferretería Agrícola



PetShop
Picazo
Mascotas & Suministros

Accesorios y Complementos
para su Animal de Compañía
Acuarofilia

SERVICIO A DOMICILIO

Semillería Picazo y AgroPicazo:

Alcalá de Ebro, s/n · Almacén Inmaculada Concepción 41500 Alcalá de Guadaíra · Sevilla

Telf. y Fax 95 568 55 46 · 95 568 55 95

PetShop Picazo: Alfonso X El Sabio, 36

41500 Alcalá de Guadaíra · Sevilla · Telf. 95 561 12 91

Picazo Picazo Picazo Picazo Picazo

En estas Navidades sus compras de
bebidas y licores

en
servibar

A-92. Km. 11. Polígono Industrial Chaparreo
Tif. 955 612 269 - ALCALÁ DE GUADAÍRA (Sevilla)
bebidasgordillo.com - servibar.es

Toldos y Tapicerías



"MERCHÁN"

*¡¡ Felices Fiestas y
Próspero Año Nuevo !!*

C/ Manzanilla, 33. Telf. 95. 561 23 47
Alcalá de Guadaíra



RASANTE
FORMACIÓN VIAL

AUTOESCUELA RASANTE

Nos adelantamos al Futuro. Últimas Tecnologías. Pantallas Táctiles

El Teórico en sólo 5 días
Si no apruebas a la primera, nosotros te daremos
clases teóricas GRATIS hasta que apruebes.

TU CARNET AL MEJOR PRECIO
TARIFA PLANA. Ven e Infórmate

C/ Duquesa de Talavera, 31. Local 2. (Junto al INEM)

Tif. 955 698 152

CAFETERIA - CONFITERIA - HELADERIA

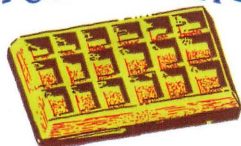

El Gofre

¡¡ Felices Fiestas !!

ESPECIALISTAS EN GOFRES ARTESANOS
TORTITAS CON NATA
Y PASTELERÍA EN GENERAL

* HELADOS DE LUJO

C/. Ramón y Cajal, 1 (Esquina Pza. de España)
Tif. 955 683 432 - Alcalá de Guadaíra (Sevilla)



**VESTUARIO
LABORAL**

Personalizamos su uniforme

PRENDAS DE GRAN RESISTENCIA, IDEALES PARA TODAS LAS ACTIVIDADES

* INDUSTRIAL: Chaquetas, pantalones, camisas, multibolsillos, reflectantes, monos...

* Complementos: Productos homologados en Seguridad Labora: Gafas protectoras, guantes cascos...

* SANIDAD Y LIMPIEZA * HOSTELERÍA * PUBLICIDAD Y DEPORTES * UNIFORMES ESCOLARES

C/. Barrio Nuevo, 63 - Tif. 958 684 115 - Fax. 955 699 715 - Alcalá de Guadaíra (Sevilla)



CABALGATA SILOS

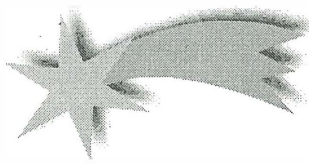

Los Reyes
de la
Cabalgata
Silos
visitando la
Residencia
de Ancianos
"La Milagrosa"

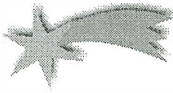

EL pasado 6 de Diciembre dejó de existir Juan Moreno Sánchez. Sucedió en el hospital de Valme, mientras era asistido por Virtudes, vecina suya, que le cuidó en sus últimos días, tanto en la estancia en el hospital, que se prolongó por espacio de cuatro o cinco jornadas, como en las anteriores, cuando, ya enfermo, aún permanecía en su domicilio. Tenía setenta y ocho años. Una casi repentina insuficiencia pancreática le causó la muerte. Yo sabía, por él mismo, que vivía en Alcalá desde hacía algo más de un lustro, cuando hubo de mudarse desde Sevilla por un problema en su vivienda del que nunca llegué a enterarme bien.

A este hombre que había nacido en Castro del Río yo alcancé a conocerlo al menos un poco, aunque no por mucho tiempo. Algo más de dos años antes de su muerte habíamos coincidido en el autobús, de regreso del Valme, adonde había ido yo a visitar a un amigo que pronto dio su paso definitivo. En ese momento ignoraba yo el motivo de su viaje.

No recuerdo a cuento de qué iniciamos nuestra conversación, pero sí que simpatizamos enseguida. La impresión que inmediatamente me causó fue la de ser un hombre muy educado, sin afectación alguna, dotado de un fino humor lleno de esa ironía con la que ve la vida un ser inteligente y benévolo, cualidades que destacaban en Juan; ironía de la que él mismo era objeto en primer lugar. Juan era, así me pareció muy pronto, un hombre solitario, y después he seguido convencido de que lo había sido durante gran parte de su vida, tal vez toda ella. Pero, al menos así lo creo yo, ser solitario es una cosa, y otra muy distinta, aunque a veces pueda reunirse en una misma persona, estar sumido en la soledad. Porque estoy seguro de que Juan había vivido mucho, y eso no se hace solo. Tras aquel primer encuentro tuve ocasión de tratarlo, casi a diario, en un céntrico bar de Alcalá. Tenía su piso cerca de allí, en la Plaza de la Almazara, por lo que alcanzó a conocer la remodelación de ese lugar. Juan era, ya lo he dicho, muy educado, pero también de una sinceridad en ocasiones desbordada, así que me resultaría muy embarazoso repetir aquí los términos con los que vertía su opinión sobre la aludida reforma.

Unos días sólo nos saludábamos, otros charlábamos un buen rato o bien algunos instantes, todo dependía del

En la muerte de Juan Moreno



tiempo de que yo dispusiera. Era raro encontrarle conversando con alguien, las más de las veces con Manolo Córdoba, que siempre, después de haber hablado aparentemente en serio escasos minutos, trataba de embromarlo. Pero, dada la gran habilidad de Juan, siempre resultaba embromado el embromador. Recuerdo perfectamente cuando Juan, en alusión a algunos inciertos negocios del señor Córdoba, como él le llamaba, le preguntó por cómo iba el trato de compra y venta del solar de las Torres Gemelas. Juan se sonreía cuando veía marchar a Manolo con sus andares charlotescos y esa media risa que se le antojaba, no sé por qué, propia de un delfín. Y aquella ocasión en que Juan, alegando no estar muy bien de las piernas, le rogó a Manolo que fuera a la más próxima tienda de chinos... por tinta china. El señor Córdoba regresó un buen rato después diciendo que había preguntado en tres tiendas y que nada. Los demás explotamos en risas. Él y yo hablábamos lo mismo de política, sobre la que no dejábamos de tener algunas leves discrepancias, como de hechos históricos y de literatura, así como de cuestiones triviales, pero siempre sacándole por su parte el intrínquilis a cada cosa. Si yo le aventajaba en información cotidiana, o en datos de un pasado reciente e incluso lejano, él lo hacía en el análisis, rápido y directo, que efectuaba sobre esa información y esos datos. Me satisfacía

enormemente la relación con este hombre, y al mismo tiempo me sentía inquieto porque tenía curiosidad por saber algo más de este recién conocido tan desconocido. Pero nunca le pregunté ni intenté sonsacarle para conocer algo de su pasado, que sin duda alguna habría de contener muchas cosas interesantes.

No pocas veces, cuando él salía del bar antes que yo, me detenía observando su, más que lenta, parsimoniosa y erguida marcha, delgado pero con fuerte osamenta y por ello aparentando más estatura de la real, vestido siempre con una discreta y clásica elegancia, a la que contribuían sus siempre relucientes zapatos. No dejaba de sorprenderme que a pesar de su edad mantuviera un aire casi juvenil en su rostro, sobre todo cuando sonreía, ya que sus ojos, muy vivos, adquirían un tono que parecía amablemente sarcástico pero que, con independencia de que algunas veces lo fuera, más era expresión de alegre sinceridad. Durante el tiempo que le traté nunca estuvo enfermo. Es más, cuando una vez le dijo a Manolo Córdoba que iba al médico, aquél le aseguró, en su habitual y excesivo tono bromista: "Juan, no se preocupe, nadie se muere antes de tiempo", y él respondió: "Pues puede ser, pero lo que es seguro es que nadie lo hace después de tiempo". Y añadió: "Además, a mí no me pasa nada, si voy al ambulatorio es por preguntarle al doctor cómo está, porque

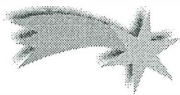

hace tiempo que no le veo". La muerte no le preocupaba en absoluto, sólo el sufrimiento, al que consideraba inútil. Me contó que su oficio, digamos que el principal porque hubo de trabajar en varias ocupaciones, fue el de contable. También fue guarnicionero, corrector en la más importante imprenta de Sevilla y encargado en el ramo del textil. Supe que enviudó hacía muchos años, casi cuarenta, cuando su esposa tenía apenas treinta, sin que de aquella unión hubiese habido descendencia.

Cinco o seis meses después de conocerle, un amigo, sabedor, por presenciados, de mis ratos con Juan, vino a descubrirme que éste, dos o tres días por semana, permanecía varias horas, fuera por la mañana o por la tarde, apoyado en la baranda que hay frente a la entrada de las urgencias del Valme. Un conocido de este amigo, que trabaja de vigilante de seguridad en el hospital, le había asegurado que ya eran más o menos dos años los que ese hombre (él ignoraba el nombre), llevaba acudiendo regularmente a la entrada de urgencias, y que allí se quedaba sin inmutarse, salvo para ausentarse momentáneamente para satisfacer alguna necesidad imperiosa. Jamás, afirmaba el vigilante, había provocado Juan ningún problema, ni se había dirigido nunca para nada al personal sanitario, ni al administrativo ni al de vigilancia: lo suyo era sólo observancia silenciosa. Aunque, naturalmente, entre el personal que por motivos laborales estaba ligado al lugar se había extendido la curiosidad sobre la causa de la permanencia, más que presencia, de este hombre durante tantos días y tantas horas ante la entrada de las urgencias. Yo me quedé totalmente asombrado. Durante los siguientes días y encuentros tuve que controlarme para no preguntarle a Juan sobre el motivo o los motivos de esas guardias ante las urgencias del Valme. No me encontraba

yo en disposición de preguntarle, y mucho menos cuando supe que otra persona que le conocía, Pepe el de la imprenta, con el que hablaba a veces del oficio, al encontrárselo un día en su lugar de aguardo, le preguntó si pasaba y necesitaba algo, a lo que él respondió que nada, que no se preocupara, y ello de un modo claramente esquivo. Tras tener conocimiento de su muerte, muy pocos días después de suceder y mediante un encuentro fortuito con su vecina Virtudes, a la que conozco desde mi infancia, le pregunté a esta abnegada mujer por el motivo de las idas y venidas de Juan al Valme y aquellas esperas, al menos aparentes, ante las urgencias. Nada sabía. Como me sucedió a mí, nunca había osado preguntarle sobre tal cuestión, de la que Virtudes también era conocedora, y eso a pesar de que el trato entre los dos, en cierto sentido, había llegado a ser íntimo, porque Virtudes no le atendió sólo en los últimos días, sino que le proporcionó mucha ayuda y atenciones desde que se convirtieron en vecinos.

A propósito: llegados a este punto ¿qué creen, que yo tengo que desvelarles las causas de esas permanencias? ¿Es que acaso debo yo saberlo sin saberlo? ¿O es que debo inventármelas para satisfacer una curiosidad que en la mayor parte de los casos seguro que es malsana? ¡Venga hombre! Lo único que sé es que Juan Moreno Sánchez murió el 6 de Diciembre. A algún fantasioso puede ocurrírsele que durante todo ese tiempo tal vez estuvo observando el sitio por donde después entró para entrar, tras salir, en otro del que ya no saldrá. La imaginación es libre. No creo que fuera esto lo que lo llevó allí durante más de dos años. Pero ya les digo que yo no lo sé. ¡Es que yo no lo sé, señores! ¡Es-que-no-lo-sé! Si lo supiera ¿por qué no iba a contarlo?

RAFAEL RODRÍGUEZ GONZÁLEZ

Más sobre Juan Moreno

Apenas quince días después del entierro de Juan Moreno Sánchez, al que no asistí por un ineludible compromiso conmigo mismo, y cuando ya había entregado al editor las anteriores impresiones sobre Juan, Virtudes fue a verme, algo preocupada. Dado que disponía de la llave del buzón de Juan porque éste se la había dejado junto con las del piso, recogí una carta dirigida a su ya ex vecino, de modo que me la traía por si yo al leerla descubría algún detalle, alguna cuestión que fuese importante y sobre la que hubiese que actuar (Virtudes no sabe leer muy bien). La carta resultó ser de un sobrino suyo, hijo de una hermana de Juan y que reside en el pueblo natal de ambos, Castro del Río. El sobrino se llama Arturo Casto Moreno y está domiciliado en la calle Cervantes de ese bonito pueblo. Leí la carta ávidamente, deseando descubrir en ella la revelación sobre la causa de aquellas esperas de Juan ante las urgencias del Valme, o al menos algún indicio que me permitiera descubrirla. He aquí el texto completo de la carta, que yo me permito transcribir sin el permiso de Arturo porque de todas formas este hombre no se va a enterar (también me he permitido corregir la ortografía):

Querido tío:

Me alegro de que al recibo de esta estés bien y te encuentres bien de salud. Yo bien y madre regular, porque no anda bien del todo, porque la edad no perdona y vienen los achaques y la cosa que tiene y los problemas. Tengo que decirte que perdones que haga tanto tiempo que no te escribimos, pero es que no hemos tenido tiempo ni para rascarnos con tanto trabajo y los problemas de la casa y todo eso. Pero que siempre nos acordamos de ti y la prueba es que te escribo esta carta aunque estemos en la misma situación, porque seguimos igual. Ojalá que nunca te pase nada y que siempre estés bien, y que siempre te acuerdes de tu familia que tanto te quiere.

De paso quiero decirte, querido tío Juan, que a mi madre le va a hacer falta un dinero para la operación de la cosa mala que tiene y que aunque tenemos un remanente te pedimos que ayudes a tu hermana con lo que tú puedas. Esperamos tu contestación que no tarde mucho. Un abrazo de tu sobrino y otro de su parte.

Al día siguiente puse un telegrama al sobrino comunicándole el óbito. Y sigo sin enterarme de lo de Juan en las urgencias del Valme.

R.R.G.



VIAJE GRATIS A DISNEYLAND - PARÍS
 Para 2 personas

SORTEO
 PRIMER PREMIO DE LA LOTERÍA NACIONAL DEL
2 DE FEBRERO
 BOLETOS EN LOS ESTABLECIMIENTOS ANUNCIADOS EN ESCAPARATE- NAVIDAD 07

COMPRE EN ALCALÁ
SALDRÁ GANANDO: CALIDAD SERVICIO PRECIO

Y Viaje Gratis



Dña. ANA M^a. CASTRO DURÁN y Familia.



Dña. Carmen Bonilla y su marido D. Francisco Ojeda.

¡ EL PRÓXIMO PUEDE SER USTED!



Dña. Rosario y Yessenia Antúnez



El Viaje incluye:

- *Transporte en AVIÓN, Ida y Regreso, clase Turista, desde Sevilla. Salida 2 de Marzo-2008.
- *2 Noches Alojamiento en Hotel Santa Fé en Disneyland-París.
- *El afortunado podrá canjear el premio por el viaje en otra fecha a otro lugar, a través de Viajes Triana, por un valor de 600.€uros.-

Depositario:

Viajes Triana, s.a. Tlf: 95. 568 17 45
 C/ Pescadería, 2. Alcalá de Guadaíra

PUBLICACIÓN CULTURAL E INFORMATIVA DE ALCALÁ DE GUADAÍRA

escaparate

 **609 34 45 67**

E-mail: escaparate@supercable.es

GANADORES



Dña. Josefa Peña Ostos, Jesús González y sus hijos Iván y Sergio.

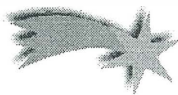

Los Expedito y la música

EUTERPE era una de las nueve musas, una de las hijas de Júpiter y de Mnemósine, protectoras de las artes, las ciencias y las letras. Euterpe era la musa de la música. En el mundo de la imaginación helénica fue considerada al principio como una divinidad de la alegría y del placer. Algunos autores a la de *agradable genio* le atribuyen la invención de la flauta, en especial, y, en general, de los instrumentos de viento. Para otros, además, Euterpe habría inventado la Dialéctica e incluso todas las ciencias. Aunque su imagen se haya ido reproduciendo a través del tiempo de diversas formas, siempre rodeada de atributos de música, para representarla al menos ha de llevar una flauta en las manos.

Escuchamos una vez decir que a la música le podemos quitar todo, pero aun despojada hasta del sonido seguirá siendo música si al menos le queda el tiempo. El tiempo que dura el silencio. Aunque para Miguel Hilarión Eslava (músico español, 1807-1878) su arte consistía en «...bien combinar los sonidos y el tiempo.» Lo dicho sobre Euterpe y la dialéctica y todas las ciencias lo confirmamos con otra cita que ha llamado nuestra atención: «La música expresa lo que hay de metafísico en el mundo, la *cosa en sí* de cada fenómeno.», de Arthur Schopenhauer (filósofo alemán, 1788-1860). Y además de la expresión de la cosa en sí tal vez no haya arte que, convenientemente ejecutado, entre de manera más directa en el alma.

Músicos son a quienes vamos a tratar de acercarnos con esta semblanza. Expedito Fernández Alba, era el mayor de los tres hermanos, y aunque los otros dos se llamaban José y Rafael, en Alcalá se les conocía como los *Expedito*. El santo patrón de las causas urgentes es celebrado el 19 de abril no sólo por los así llamados sino por cuatro generaciones de una misma familia en la que sean sus nombres cuales sean, Expedito los nombra a todos. Los va a nombrar, en especial, cuando se trate de la música.

Hijos de zapatero y zapateros ellos mismos, nacen en una casa de vecinos conocida como el Horno Muro, en la calle Pescuezo nº 3. Expedito nace en el año 1898, José en 1901 y Rafael en



Euterpe, musa de la música.



José, Rafael y Expedito Fernández Alba con el uniforme de la Banda Obrera (1931).
Foto cedida por Expedito Fernández Fernández

1907. El padre, Francisco Fernández Suárez, además de zapatero era el bombista de la Banda Municipal de Alcalá de Guadaíra. Ello explicaría que sus tres hijos ingresaran muy pronto en dicha agrupación musical. Los cuatro llegaron a hacer música juntos en Alcalá de Guadaíra en la Banda Municipal de los años veinte y, en los treinta, vemos a los tres hermanos en la orquesta Hollywood y en la Banda Obrera. Y aún podemos ver a dos de ellos, Expedito y Rafael, en una foto de principios de los cuarenta, al lado de Enrique Pozo, con trompeta, miembro de otra familia de músicos alcalaños. No nos han dado noticia de que José hubiera continuado en la música después de disueltas la Orquesta Hollywood y la Banda Obrera con el estallido de la Guerra Civil. Ya en los años cincuenta, Expedito no tocaba en público su saxofón o su clarinete. Pero Rafael siempre fue músico. Instrumentista, compositor, fundador de la Orquesta Hollywood y de la Banda Obrera, y director de las dos anteriores y de las Bandas Municipales de Estepa y de Mairena del Alcor. Nunca pudo ser director de la Banda Municipal de Alcalá de Guadaíra.

Rafael Fernández Alba funda la Banda Obrera en 1931, con veinticuatro años. La causa se encuentra en que no se le permitiera alcanzar la categoría de director de la Banda Municipal de Alcalá en el segundo lustro de los veinte, cuando quedó vacante la plaza. Se le achacó su juventud, aunque parece que nadie pudo objetar nada sobre su condición de mejor músico de aquella banda entonces. Tuvo que resultarle tan injusta la decisión final que no le quedaron más que dos salidas: dejar la Banda Municipal y fundar otra, la Obrera. Sus hermanos también se fueron de la Banda Municipal. Otros músicos, para quienes la edad de Rafael no suponía ningún problema a la hora de ser dirigidos por él en conciertos y pasacalles, secundaron a los *Expedito*. Aquello fue una escisión histórica. Pero hacían falta más músicos para crear una banda completa. Cuando escribimos sobre Vicente Piña González en el anterior número de *Escaparate*, referíamos que pudo ser Rafael quien lo animase para que se iniciara en la música y quizá quien le

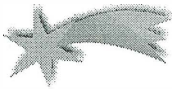

En la fila superior, tercero por la izquierda, Rafael Fernández Alba hacia 1915. Cuando niño, Rafael asistió a la escuela particular. La fotografía está tomada en la casa del propio maestro que creemos es José Gandulfo.

Foto cedida por Expedito Fernández Fernández.

aconsejara el bajo como instrumento, tal vez al verlo con aquella corpulencia y estatura, que facilitaban tantísimo el portar y manejar el más pesado de los instrumentos de viento. Así, decimos ahora que probablemente procediera de igual manera con los dos hermanos de Vicente, Manolo y Juan, y con tantos otros que, aun no siendo músicos, él desde su banquilla de zapatero fue convocando para ese nuevo sueño de Euterpe en aquella Alcalá de panaderos, de artesanos. Sus ojos tenían el don de ver al músico que pudieran llevar dentro aquellos que se le pusieran delante, si verdaderamente tal músico existiera. Si así fuera él los animaba, les seducía con los atributos de la música, les elegía los instrumentos más adecuados a las condiciones físicas y habilidades de cada uno, les enseñaba a tocarlos con conocimiento y propiedad, los preparaba para dirigirlos en la futura Banda Obrera después de conseguir de ellos el consentimiento para ese compromiso público. En dos o tres años quedó formada y uniformada la nueva banda de Alcalá de Guadaíra.

La Banda Obrera supuso un fenómeno insólito, puesto que a duras penas conseguían los pueblos de entonces que sus ayuntamientos crearan o ayudaran a crear una banda municipal. En la Alcalá de los años treinta van a ofrecer conciertos y pasacalles tanto la oficial como esta otra surgida de la voluntad y el arte de un puñado de guarnicioneros, horneros, toneleros, caleros, zapateros, carpinteros, panaderos..., hechos músicos por Rafael Fernández Alba. A veces coincidían al dar sus conciertos: cuando una tocaba en el Duque, la otra lo hacía en la Plazuela.

La orquesta Hollywood, que era más bien una jazz-band formada por tan sólo siete u ocho miembros, permitía una mayor capacidad de movimiento y ser contratada más veces para tocar en locales donde la banda no tenía cabida, y por entidades diversas: no iba a tocar la banda en las terrazas del hotel Oromana y si la orquesta, o en una caseta de feria o en el pequeño cine del Pere-Gil. Nos atrevemos a sugerir que probablemente la pequeña orquesta Hollywood financiara una parte importante de los gastos de funcionamiento de la banda, y al revés. Todos los músicos de la Hollywood pertenecían a la Banda Obrera. Al mismo tiempo, la actividad de la jazz-band, tanto los



Tarjeta profesional de identidad de Expedito Fernández Alba, que le acreditaba como profesor de orquesta.

Documento cedido por Expedito Fernández.



ensayos como las funciones públicas, serviría además como laboratorio musical en el que experimentaban con los nuevos ritmos venidos de los Estados Unidos, aunque en las veladas y bailes donde actuaban no faltaran pasodobles o tangos. Sería curioso poder hoy, si hubieran quedado grabaciones de la Orquesta Hollywood y de la Banda Obrera, analizar las recíprocas repercusiones, estrictamente musicales, en la manera de ejecutar una y otra sus respectivos repertorios. En cualquier caso todos los músicos de ambos conjuntos habían tenido que costearse sus instrumentos y el encargo de sus uniformes en la sastrería, y no perder el tiempo desde que salían de sus trabajos para no llegar tarde a los ensayos en la casa que Rafael Alba, tío de Rafael, poseía en la calle Coracha frente a la calle Gloria.

Hay una anécdota que Vicente Piña contaba sobre la Banda Obrera, acerca de una vez que para ensayar un pasacalle contrataron un camión que los llevara al campo, cerca del lugar conocido como El Junco. Se pusieron a tocar a compás de marcha y en formación, sin darse cuenta de que estaban junto a un cercado de toros. La música atrajo a los animales y los músicos se asustaron y a

toda prisa como pudieron se subieron al camión. Pero las bestias no se habían aproximado para embestirlos, sino para escucharlos, atraídas por aquellos sonidos, tan extraños en aquel lugar. Sin dar muestras de fiereza alguna allí se quedaron los toros parados como apreciando la belleza de las notas. Y los músicos decidieron bajarse del camión y continuar con el ensayo del pasacalle ante un público de mansos cuadrúpedos.

La Guerra Civil fulminó el sueño de los *Expedito*. La Orquesta Hollywood y la Banda Obrera desaparecieron. Como consecuencia de infundadas acusaciones sobre falsas pruebas en procesos militares que no se atenían ni a derecho ni a justicia, Rafael y José Fernández Alba fueron condenados a penas de prisión. A Expedito lo cesaron como funcionario en el ayuntamiento de Alcalá. En la memoria de Pepe, hijo de Expedito, ha quedado grabado un relato muy distinto del que reflejan las actas de aquellos Consejos de Guerra, cuyos contenidos se han hecho públicos por el trabajo de Félix J. Montero Gómez en sus *Historias de una venganza* (2007). Lo que ha permanecido en la memoria de la familia de los Expedito es la historia de un piano. Desde el día de la rebelión

militar, el 18 de julio de 1936, hasta la ocupación de Alcalá por la tropa franquista comandada por Castejón tres días después, estalló la locura humana, el caos y el sinsentido de todos contra todos. Casas, iglesias, archivos, e imágenes fueron quemados en días y noches incabables. Quizá hoy no podamos realmente concebir la enormidad de aquel miedo, a pesar de que no fuera más que el inicio del infinito miedo y dolor que aún tendrían que sufrir tantísimos, a causa del régimen totalitario impuesto por el bando vencedor.

La familia Fernández Alba se trasladó de la calle Pescuezo a la calle Coracha, a la casa del tío Rafael Alba, que vivía solo en una casa grande y adonde se habían refugiado otros familiares, pensando que juntos podrían protegerse mejor pero, por algún motivo, parece que uno de los niños se escapó. Rafael Fernández Alba y otros familiares corrieron a la calle para buscarlo. Adonde encontraron al niño fue en las inmediaciones de una vivienda de la calle Alcalá y Orti que habían saqueado e incendiado. El fuego había atraído al niño. Lo recogieron y rápidamente se fueron de allí para reunirse con la familia. Como los asaltantes habían arrojado

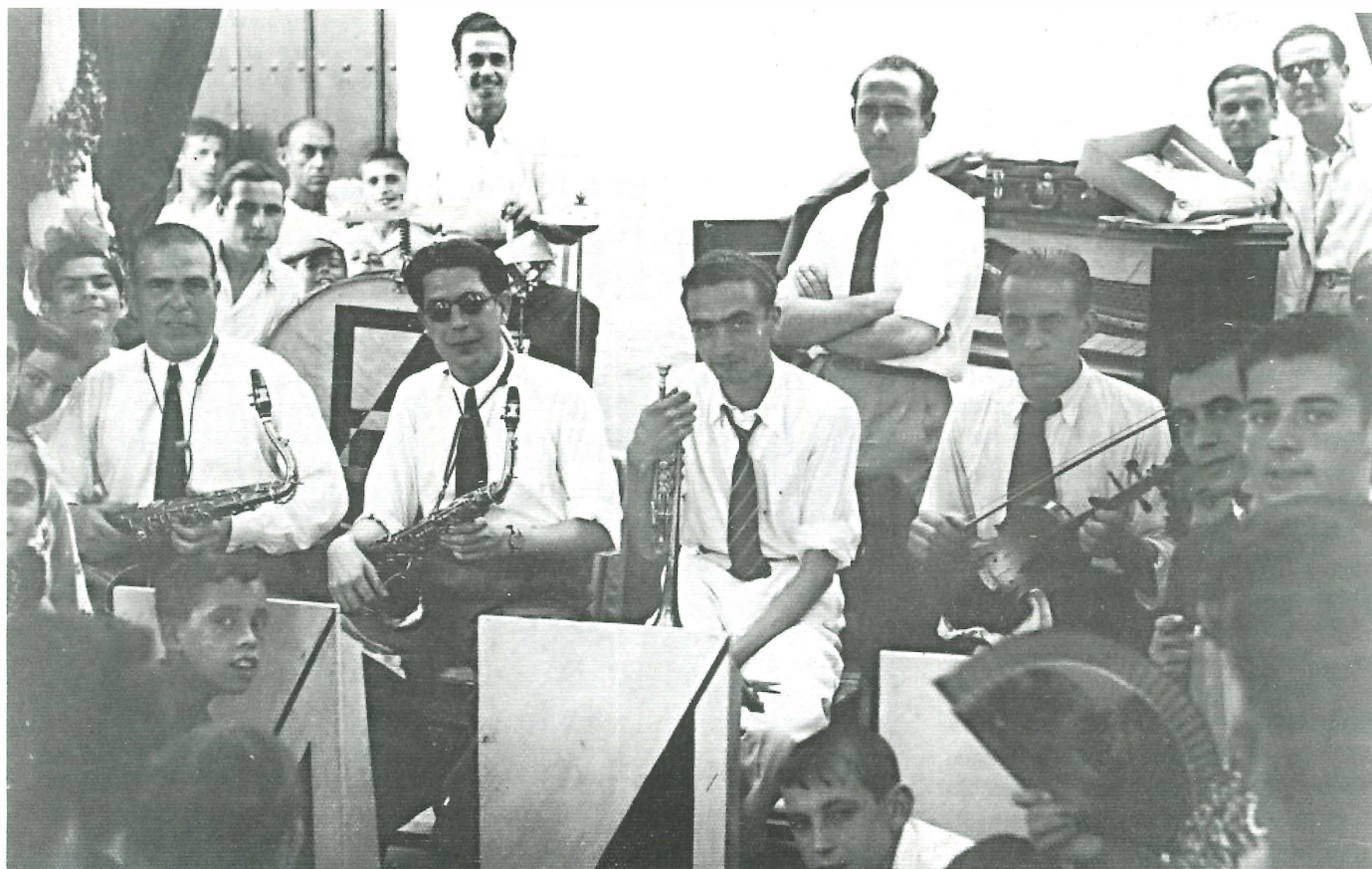

De izquierda a derecha, Expedito y Rafael Fernández Alba, y Enrique Pozo en una velada musical a principios de los años 40.

Foto cedida por Expedito Fernández Fernández.



un piano por uno de los balcones de la casa y Rafael había sido visto en el lugar, luego se le acusó por gentes de Alcalá de haber cometido aquella barbaridad. Andrea Sánchez recuerda a quién fue su suegro, que a pesar de los muchos años transcurridos después de acontecidos aquellos hechos, aún se le llenaban de lágrimas los ojos al exclamar «¡cómo voy a tirar un piano por un balcón! ¡antes me hubiera tirado yo!»

Sufrió cárcel durante tres largos años, desde que fuera detenido hasta su puesta en libertad. Trabajó amistad con el cura de la cárcel de Sevilla, que era vasco y aficionado a la música. Probablemente, el cura le propusiera formar un orfeón, al que tan aficionados son en su tierra, teniendo en cuenta que en la prisión era imposible conseguir instrumentos de música. Aún en inhóspito sitio Rafael siguió la inspiración de Euterpe, en cierto modo también condenada por aquella guerra. En la cárcel Rafael llegó a dirigir el coro que consiguiera crear. Parece que con ocasión de una visita oficial de no sabemos qué autoridad pública el orfeón actuó. Entre los visitantes se encontraba el director de la Banda Municipal de Sevilla que reconoció a Rafael y a su hermano José. Nos dice Pepe de Exedito que aquella función del orfeón tal vez fuera decisiva para la excarcelación de sus tíos.

Fue Oscar Wilde quien dijo aquello de que en la cárcel los días duran como años y los años como siglos. Así, después de tanto tiempo privado de la libertad, injustamente además, suponemos triste a Rafael en su vuelta a Alcalá. No pasa demasiado tiempo entre sus paisanos. Seguro que muchos lo tacharían de rojo. No sería tarea fácil rehacer su vida con su mujer Consuelo García y su hijo Rafael. El matrimonio decide marcharse y eligen Estepa como lugar donde vivir. Allí pronto es conocido por lo bien que hace los zapatos a medida.

Estepa tenía una Banda Municipal, pero apenas daba conciertos. Rafael entró en ella como clarinetista. Al poco se ganaría el afecto de sus compañeros y el respeto. Fue nombrado director de la agrupación y se propuso que recuperara la categoría propia de Banda Municipal. Vivieron en este pueblo unos diez años pero como quería que su hijo, Rafael Fernández García, continuara sus estudios en el Conservatorio Superior de Música de Sevilla, Estepa



La Orquesta Multicolor de Mairena del Alcor en una fotografía tomada al iniciarse la década de los 60. Rafael Fernández Alba, con gafas, aparece en el centro. Su hijo Rafael está justo detrás tocando la batería. Foto cedida por Andrea Sánchez.

Himno a Nuestra Señora de los Remedios, PATRONA DE MAIRENA DEL ALCOR

¡De los Remedios
Señora,
Protectora
De este pueblo fiel...!
Hoy te proclama
Con fé y con anhelo
Todo mairenero
Rendido a tus piés.

.....
¡Virgen pura,
Esperanza y dulzura
Del pueblo que llama
A tu corazón!
De Mairena,
Patrona escogida
Tú eres más que vida:
Tú eres salvación.

Bis

Letra del Padre
Fernando Isorna.

Música del Maestro
Fernández Alba.

IMP RODRIGUEZ - CARMONA



La Banda Municipal de Alcalá de Guadaíra a principios de los 70. En la tercera fila, al fondo por la derecha, Rafael Fernández García.



Retrato de Rafael Fernández García, clarinete de la Banda Municipal de Sevilla. Rafael fue el único hijo de Rafael Fdez. Alba. Foto cedida por Andrea Sánchez.

quedaba demasiado lejos de la capital. Se establecen en Mairena del Alcor a mediados de los cincuenta. La matrícula oficial del Conservatorio está fechada en 1955.

Más de diez años viven en Mairena. Funda la Orquesta Multicolor en la que su hijo toca la batería y él el saxo. Era un grupo de seis músicos con un cantante. Además, se hace cargo como director de la Banda Municipal. Con Rafael Fernández Alba esta banda conseguirá ser reconocida como una de las más prestigiosas de la provincia. En Mairena compuso el «Himno a Nuestra Señora de Los Remedios», patrona del pueblo, y diversas marchas procesionales. Allí será conocido como el Maestro.

Su hijo entra primero como meritario en la Banda Municipal de Sevilla, actividad que compagina con las clases en el Conservatorio. En su expediente académico consta la calificación de sobresaliente en clarinete. Concluye sus estudios en 1965 y empieza a prepararse la oposiciones para músico de la banda sevillana. Padre e hijo también vienen a Alcalá a tocar invitados por su Banda Municipal. Por desavenencias con el alcalde de Mairena Rafael dimite como director y decide volver a Alcalá. Alquila con su mujer un piso frente a la iglesia de San Sebastián. Poco tiempo después enferma gravemente y muere en mayo de 1968. La Banda de Alcalá, de la que nunca pudo ser director,

acompañó al féretro del maestro Rafael Fernández Alba interpretando «Eterno Descanso», pieza que compusiera dedicada a la memoria de su madre para el Santo Entierro de Alcalá de Guadaíra. Cada Viernes Santo la Banda Municipal toca esta pieza al salir el paso de la capilla y cuando hace su entrada.

El hijo de Rafael aprueba las oposiciones y obtiene plaza de clarinetista en la Banda Municipal de Sevilla. Se casa en Mairena del Alcor con Andrea Sánchez, hermana del cantautor Calixto Sánchez. Rafael quiso recuperar todas las partituras, apuntes, composiciones y libros de estudios de su padre pero, desgraciadamente, habían desaparecido de su último domicilio. No encontró nada. Todo había sido tirado creyendo que eran papeles viejos sin valor, ignorando que se hacía desaparecer la mayor parte de la obra de toda una vida consagrada a la música.

Infelizmente, Rafael Fernández García muere en 1974 con tan sólo treinta y tres años.

Expedito Fernández Fernández y su hijo Jesús Fernández Ortiz, nieto y bisnieto de Expedito Fernández Alba son los únicos continuadores de la tradición musical de los *Expedito*. Jesús, de once años, toca el clarinete en la Banda Municipal de Alcalá, asiste a las clases en el Conservatorio local y además es un buen estudiante en la escuela. Tiene muy claro que en el curso próximo se matriculará en el Conservatorio Superior de Música de Sevilla y que será músico.



Expedito Fernández Fernández y su hijo Jesús (nieto y bisnieto de Expedito Fernández Alba). En la imagen aparecen en una actuación del Coro de Santa Clara. Año 2007. Foto cedida por Expedito Fernández.



Jesús Fernández Ortiz, clarinetista, y Lorenzo Pozo, director de la Banda Municipal de Alcalá de Guadaíra. Año 2007. Foto cedida por Expedito Fernández.

LAURO GANDUL VERDÚN
OLGA DUARTE PIÑA

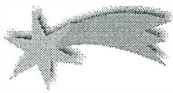

El desamparo de «Gandul» y «Los Alcores»

UNA mañana de los primeros días de Octubre, con un sol espléndido cayendo a raudales por la callejuela de la Botica, (Blanca de los Ríos), me sorprendió la conversación que un matrimonio traía a propósito de los carteles colocados en los balcones de muchas casas de Alcalá: "GANDUL PARQUE CULTURAL, ¡YA!".

Decía la señora, un tanto enojada, al marido mientras bajaba los escalones:

- ¡Yo no sé qué quieren estos ecologistas!. ¡Vamos hombre! ¡Pues no que quieren un parque en Gandul! ¡Vamos! ¡Esta gente está loca!. ¡Nò tienen bastante ya con el Parque de María Luisa?

Pasados unos días, y ya entrado el mes de Noviembre, de nuevo en la citada calle para ir a comprar el excelente pan que ofrece el puesto regentado por Rosalía, donde se forman en ocasiones animadas y controvertidas tertulias. En esta ocasión, domingo por la mañana, se encontraba allí mi amigo Curro Pallarés. Después de las

consabidas palabras y gestos de saludos y abrazos, Curro, que siempre tiene lengua afilada y un verbo socarrón, vio una excelente oportunidad para probarme. A bocajarro me espetó:

- *Ustedes, ¿Qué? ¡Que queréis quitarle la propiedad a la gente de Gandul con lo de PARQUE CULTURAL, ¿No? ... ¡Pues así no vais a ningún lado!*

Frases y conversaciones como éstas se han podido escuchar en muchos lugares de Alcalá. ¡La verdad que lo tenemos difícil los ecologistas! Pero más verdad es que Alcalá puede perder una joya milenaria, como GANDUL, que atesora uno de los conjuntos arqueológicos más importantes de Andalucía.

¿Está justificado todo este revuelo que ha puesto en marcha el grupo ecologista "ALWADI-IRA"? Sinceramente y con honestidad, creo que sí. Pongamos algunas razones sobre la mesa.

En primer lugar si repasamos las llamadas "figuras de protección" que

existen, hasta este momento, sobre toda la zona llamada de GANDUL nos daremos cuenta de algunas cosas sorprendentes.

Introdúzcanse en la página Web de la Consejería de Cultura sobre los bienes inventariados y protegidos de Alcalá. Observarán que:

Existen como BIC (iniciales de Bien de Interés Cultural) dos elementos patrimoniales muy concretos:

- *Castillo de "Marchenilla"*, declarado BIC en el año 1931.

- *Palacio de Gandul: "La Torre"*, declarada BIC en el año 1985.

¿Ya no hay más BIC?. Pues, mire usted, no hay más BIC.

Pero, el YACIMIENTO ARQUEOLÓGICO DE GANDUL, ¿No es BIC?. No, no es un BIC. ¿Por qué? Me preguntaría alguien, sabiendo que se refiere a la zona arqueológica más importante de todo ese territorio

La misma Consejería aclara que se levantó (*dice incoó*) un expediente en el año 1991 para declararlo. Por circunstancias que desconocemos, pasó



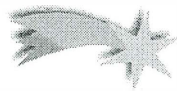

el tiempo, caducó el expediente y nos encontramos que esa zona no tiene protección de ningún tipo. ¡Algo increíble, sorprendente e irresponsable!

Cualquiera que lea estas páginas se preguntará por qué nuestro Sr. Alcalde, nuestros Concejales de Cultura, (que han sido varios a lo largo de estos quince años, de 1991 hasta el año 2007), nuestros técnicos relacionados con Cultura y Patrimonio no han hecho nada para reiniciar dicho expediente. Más grave todavía cuando recientemente se nos ha dicho desde el Ayuntamiento que estaba protegido. Creemos que en este tema del Patrimonio de Gandul existen responsabilidades políticas después de tantos años gobernando los mismos.

También existe una figura de protección sobre la Mesa de Gandul y el Toruño. Pero esta figura de protección la recoge la Consejería de Obras Públicas y reza así: *MESA DE GANDUL Y EL TORUÑO: "Complejo Serrano de interés ambiental"*.

Existen, además, otras razones. Veamos.

El profesor de Historia Antigua de la Universidad Autónoma de Barcelona, natural de Alcalá, Enrique González Arias, ha expresado en múltiples ocasiones y foros que Gandul es una zona extremadamente frágil, desamparada y sistemáticamente olvidada.

Gandul no es Atapuerca. Gandul es frágil porque buena parte de sus restos arqueológicos están a flor de tierra, expuestos a desaprensivos y expoliadores que esquilman continuamente su patrimonio.

Pero también por su ubicación privilegiada: encima del alcor, entre dos vías rápidas y bien comunicadas como son la A-380 con dirección a Carmona y la A-92 con dirección a Málaga, que la convierte en presa fácil y muy apetecible por los grandes grupos inversores en su desmedido afán por hacerse con suelo urbano e industrial para obtener grandes beneficios.

A esta fragilidad hay que unirle el desamparo que le viene por la presión ganadera y agrícola a la que le some-

ten sus dueños y rentistas que cada año arañan más y más suelo a la Dehesa y la Mesa de Gandul para la siembra, el pastoreo y el olivar, destrozando con maquinaria pesada, todo lo que encuentran y reduciendo el espacio del acebuchal único en su género.

Añadan a todo esto la presión minera, que con la extracción de áridos en la zona están alterando gravemente el paisaje del Alcor y se habrán hecho una idea de la debilidad de este espacio.

Por todo esto pueden comprobar que GANDUL SE ENCUENTRA EN UN OLVIDO SISTEMÁTICO POR PARTE DE NUESTRO ALCALDE Y NUESTROS GOBERNANTES.

Si todavía tienen dudas deseo aportarles un dato más. ¿Han visto, por casualidad, el nombre del Equipo de Gobierno del Ayuntamiento o la de su Partido entre las asociaciones que han suscrito el Apoyo a Gandul?

Más.

Alguien me podría reprochar que hace unos días hemos conocido la noticia, por cierto, expandida a bombo y platillo por determinados medios periodísticos de Alcalá, que se van a destinar 30.000 € para la restauración del Dolmen de la "Cueva del Vaquero". Por lo que a nosotros nos atañe creemos que con esta miserable cantidad se quiere tapar la inoperancia, la desidia y el olvido irresponsable de Gandul por parte de los que nos gobiernan.

Llegados aquí tendríamos que responder a las dos cuestiones que se plantearon en las conversaciones iniciales del artículo. *¿Qué queremos los ecologistas de ALWADI-IRA para Gandul?*

En primer lugar, que se proteja todo el conjunto de la amplia zona de Gandul y los Alcores: Molinos, acebuchal, palmar, villa de Gandul, Palacio, Torre, fuente romana, dólmenes, villas romanas, Castillos, haciendas, cortijos, dehesas, acuífero, escarpe...

En segundo lugar queremos que se proteja de una forma adecuada, ya que las figuras de protección que

existen en estos momentos no han servido para nada. ¡A la vista de lo expuesto está!

Esta figura, a la que nosotros hacemos referencia, y que creemos que puede aportar protección, conservación y valorización es la de PARQUE CULTURAL:

"Dentro de las categorías tradicionales de clasificación de los Bienes de Interés Cultural se instituye también la nueva categoría de Zona Patrimonial, a través de la cual se protegerán aquellos lugares que reúnan, en conexión con sus valores paisajísticos y ambientales, bienes de distinta naturaleza y cronología. Estas zonas podrán ser gestionadas por un órgano específico, denominado Parque Cultural"

Dicha figura, la de Parque Cultural, además de unificar la actual legislación en materia de protección, serviría para gestionar el territorio donde se encuentran los elementos patrimoniales ya sean arqueológicos, históricos, medioambientales o paisajísticos.

En esta gestión entrarán todos los organismos públicos y los propietarios privados. (¡No se quita la propiedad a nadie!). Se trata entre todos de investigar, inventariar, restaurar, conservar y poner en valor todo ese patrimonio.

Finalmente y como una sugerencia personal, dedique esos 30.000 € a hacer un estudio exhaustivo y multidisciplinar donde intervengan verdaderos especialistas en arqueología, en historia y en biología.

¡Ah! Se me olvidaba. Tapen la "Cueva del Vaquero" hasta que se retome en serio todo este tema, porque de seguir esta situación de debilidad, fragilidad y desamparo no quedará piedra sobre piedra.

Termino. A nosotros, los ecologistas de ALWADI-IRA, no nos importa que se apunten otros el tanto. Nos importa que se lo apunte ALCALÁ.

OCTAVIO SÁNCHEZ RAMOS

Secretario del Grupo ALWADIRA -IRA
Ecologistas en Acción

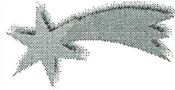

Laura Ballesteros Núñez
PSOE

Una Navidad especial.

CADA espacio que nos ofrecen los medios de comunicación para que expresemos nuestros pensamientos, sentimientos y proyectos de futuros para hacer un mundo mejor es una ventana abierta a la esperanza. Por ello, el equipo de Gobierno de Antonio Gutiérrez Limones quiere decirle a Alcalá, a los alcalaños y alcalañas que vivamos estos especiales días con toda la ilusión de la que seamos capaces.

La ciudad también se abre a los prodigios y a la magia de la Navidad; una época del año en la que nos esforzamos por ser mejores hombres y mujeres y por desear paz, bien y prosperidad a los demás. Todo se ha coordinado y preparado para que nuestras plazas y calles luzcan el recién estrenado traje navideño con sus luces y belleza singular. Del mismo modo comercios, actividades, citas y otras convocatorias giran en torno a un *leitmotiv* propio con sabor a Adviento.

Y después nos acontecerá otra mítica fecha que nos hace palpitar el corazón de niño que siempre conservamos cuando advertimos su presencia en el calendario: 5 de enero, noche de Reyes. La fantasía guardada en las carpetas de la memoria nos envuelve de inocencia y participamos de la alegría que cada años nos regalan las Cabalgatas alcalañas. Cortejos de sueños donde se mezclan las leyendas e historias infantiles del pasado con los últimos estrenos en materia de infancia.

Agradezco y creo que lo hago en nombre de la ciudad

la labor incalculable y única de todos quienes hacen capaces que en todos los puntos cardinales de Alcalá se pueda disfrutar del rico cortejo de fantasía que acompañan a los tres Magos de Oriente. Sirva este texto como modesto homenaje a todas las Cabalgatas de Reyes Magos. No hay palabras para agradecer tanto bien y tanta felicidad dada.

No quiero obviar un acontecimiento que nos nubló el corazón y los ojos con lágrimas de desconsuelo e impotencia. Todos tenemos en el recuerdo el trágico 2 de octubre. Nefasta tarde en la que desgraciadamente padecimos y sufrimos las graves consecuencias que ocasionó la fuerte tormenta de lluvia y nieve. Siempre en el recuerdo, María y Pastora a la que no pudimos ni podemos recuperar. Vaya por delante un mensaje de ánimo a sus familiares y amigos.

Y una vez más, el agradecimiento eterno a la lista interminable de personas y entidades que han sabido estar su lugar para que la ciudad vuelva a ser como antes, en un plazo de tiempo récord.

Concluyo, lanzando un mensaje de fraternidad y amor para una ciudad como la nuestra que ha demostrado que la solidaridad y el estar en la necesidad es aún posible. Por encima de todo somos personas de bien; alcalaños y alcalañas hermanados ante la adversidad que merecen una Navidad Especial.

Con nuestros mejores y más sinceros deseos, que 2008 nos llene de PAZ y AMOR.



Fernando Domínguez Palomo
PP

El futuro es posible

SE acaba un año en el que hemos renovado mandato y en la que el Partido Popular se ha confirmado como la segunda fuerza más votada de Alcalá de Guadaíra y, por tanto, la mayoría en la oposición en nuestra ciudad.

Por ello, otro año más seguiremos recibiendo a todos los alcalaños que requieren de nuestra ayuda para solucionar los problemas que tiene Alcalá, que son bastantes. Y en muchas ocasiones, yo diría la mayoría, este humilde grupo ha conseguido que quienes gobiernan solucionen las demandas que se han reclamado.

Quiero recordar la presión realizada por el PP para conseguir que se habilitara el colegio de Nueva Alcalá para todos los vecinos de esa zona cuando las previsiones de la Delegación de Educación eran muy distintas a la realidad. Tampoco voy a olvidarme del trabajo de los concejales populares para recuperar el Puntal de Oromana. Asimismo, con la ayuda de nuestros diputados provinciales, los bomberos de Alcalá han conseguido mejoras en un servicio que incumbe a todos los que viven en esta localidad y que el PSOE tenía totalmente olvidado. Además, debemos recordar la nefasta gestión realizada por los socialistas con la supresión de aparcamientos en la calle La Mina instalando unos bolardos ilegales que han costado 60.000 euros y que lo único que han originado han sido accidentes, pérdidas económicas en los comercios de la zona y molestias a los vecinos.

El control del Grupo Municipal Popular hacia el equipo de gobierno siempre ha estado encaminado a proponer alternativas y soluciones a cuantas dificultades y trabas se han planteado para el desarrollo de la ciudad, pues seguimos en la línea de denunciar todo aquello que a nuestro entender y forma de pen-

sar no lo veamos conveniente y pensemos que es perjudicial para Alcalá y para sus ciudadanos. Por el contrario, hemos apoyado todo lo que nos ha parecido coherente, útil y práctico para todos los que vivimos en Alcalá: en nuestra opinión en esto consiste el ejercicio de una oposición responsable, democrática y en libertad.

Así son muchas las acciones realizadas por el Partido Popular durante un año en el que la gente se ha dado cuenta de que hay oposición, y de que trabajamos por Alcalá. Durante el próximo, el Grupo Municipal Popular y el Partido Popular tienen las puertas abiertas a todos los alcalaños. Vivan donde vivan, vengán de donde vengán. Porque para nosotros, no hay distinción entre los ciudadanos, no los hay de primera o de segunda. Para nosotros, los 65.000 alcalaños son iguales y por eso trabajamos para todos ustedes.

Igualmente, recordarles que el año 2008 comienza con unas elecciones andaluzas y nacionales en las que los ciudadanos nos jugamos mucho respecto a nuestro futuro. Tras cuatro años de nefasto gobierno socialista en Madrid, y la confirmación de que Andalucía siempre será la última de las comunidades autónomas de nuestro país mientras el PSOE esté en el poder, es hora de volver en España a la senda de la tranquilidad y del progreso, con S de seguridad, y no con Z de zafiedad. También es el momento de convertir a nuestra región en lo que se merece, por su riqueza, recursos y capital humano.

Por último, una mención especial a esas dos familias que perdieron a sus seres queridos en la trágica riada del pasado 2 de octubre. Aún sabiendo que estas navidades no van a ser todo lo alegres que quisieramos, quiero de todo corazón desear a todos los alcalaños una Feliz Navidad y un próspero año 2008.

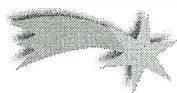

Francisco de Asís Rubio Rubio
PA

*Coalición Andaluista,
cimientos para un gran
bloque nacionalista.*

PRIMERAMENTE darle nuevamente las gracias a la Revista *Escaparate* por brindarnos un año más un espacio para que los portavoces municipales podamos dirigir unas palabras a los lectores, es todo un gesto que en absoluto está extendido en otros soporres similares de nuestra localidad. Como estamos en la edición de Navidad quiero desearles a todos los lectores unas felices fiestas y un año 2008 lleno de logros y realidades, este 2008 que se avecina va a ser un año especial, un año que va a abrir muchas expectativas y que va a esclarecer de una vez por todas el panorama político andaluz.

El Partido Andalucista y el Partido Socialista de Andalucía han firmado un pacto al objeto de formar una coalición electoral para concurrir juntos a las próximas elecciones autonómicas. Para todos los que nos consideramos nacionalistas andaluces esto es una buena noticia, el que se haya dado un primer paso para la vuelta a la normalidad dentro del andalucismo, para que en Andalucía sólo haya una voz nacionalista, para que en Andalucía todo aquel que se considere nacionalista progresista tenga un referente donde mirarse y tenga unas siglas con las que poder colaborar, para que en Andalucía todo aquel que defienda nuestra tierra manteniendo y preocupándose por el medio ambiente sepa donde dirigirse, para que Andalucía tenga una voz y solo una.

Es verdad que no es la primera vez que se intenta la unión de las fuerzas nacionalistas, es verdad que alguien puede pensar que llueve sobre mojado y también es verdad que esta nueva aventura se parece a las

anteriores pero sólo eso, se parece, ya que en el fondo la Coalición Andaluista es algo nuevo, algo que nunca se ha intentado, algo que se pedía y se reclamaba por los andaluces y andaluzas: la unidad del nacionalismo, la unidad de verdad, la unidad con futuro, la unidad con mayúsculas, la unidad de todo aquel que se considere nacionalista, progresista y ecologista. Y esto es así porque la coalición no se va a quedar en el mero pacto PA-PSA. La coalición busca nuevos apoyos, la coalición ha llamado a las puertas de muchas organizaciones invitándoles a sumarse, invitándoles a participar, haciéndoles ver que esta vez es la definitiva, haciéndoles ver que el propio pueblo andaluz nos demanda la unión, nos demanda que seamos solamente uno, nos demanda que Andalucía es lo primero y que para defenderla de todas las agresiones y agravios que sufre por el régimen bipartidista imperante PSOE-PP es obligatorio que haya una organización política de obediencia andaluista fuerte.

Algo va a cambiar en Andalucía a partir del 9 de marzo, el panorama político andaluz va a cambiar a partir del 9 de marzo. Una vez olvidados los personalismos que nos hicieron alejarnos de nuestro verdadero significado, el PA y el PSA han emprendido un camino que no tiene vuelta atrás, han emprendido un camino solos pero que no quieren terminar solos sino con toda la gente nacionalista que seguro encontrarán en su marcha, un camino cuya única meta no es otra que ese gran bloque nacionalista que Andalucía necesita y que nosotros estamos dispuestos a ofrecerle.



Gonzalo Álvarez Romero
IULV-CA

*A la ciudad de Alcalá,
a los ciudadanos y
ciudadanas.*

ESTIMADOS amigos: Desde nuestro Grupo Municipal de IULV-CA queremos trasladaros nuestro agradecimiento a la confianza mostrada con el apoyo a nuestra candidatura de izquierda y de progreso: Tanto a los que nos votaron como a los que optaron por otra alternativa democrática.

Con el grupo municipal de IULCA, comenzamos una nueva etapa política comprometidos con ser una herramienta útil para los ciudadanos porque nuestro compromiso como decía nuestro eslogan de campaña son los ciudadanos eres tú, en definitiva es el pueblo alcalaño.

Desde hoy anunciamos que tenemos nuestro despacho municipal y nuestras sede abiertas de par en par, para escuchar las quejas, propuestas, denuncias, etc. y tratar de dar respuestas a vuestras demandas y un teléfono y un correo electrónico para escuchar lo que nos queráis hacer llegar.

Queremos ayudar a poner a los ciudadanos en el centro de la política para que incida en ella, es hora ya de que el ciudadano no esté de espaldas a las decisiones municipales donde se decide temas de máximo interés local como pueden ser las ordenanzas de participación ciudadana, los PGOU, los presupuestos generales anua-

les. Las ofertas sobre cultura y deportes etc.

Vamos a estar vigilantes en todo lo que sea políticas sociales y medioambientales y empujaremos para mejorar los servicios de los centros de salud, nuevos servicios de urgencias y pediatría hoy deficitarios en nuestra ciudad.

En definitiva, que un equipo de personas está a vuestra disposición trabajando seriamente por dar respuestas políticas dentro del ayuntamiento y esperamos que no, nos dejéis tranquilos, que nos tengáis permanentemente en tensión, vigilantes, y como garantía del desarrollo de las políticas participativas de empleo, vivienda, medioambiental y sociales.

Para ponerse en contacto con el grupo municipal de izquierda unida de Alcalá se puede hacer en uno de estos sitios:

Despacho de IULVCA, en el ayuntamiento de Alcalá de Guadaíra, de lunes a viernes de 9:00 h. a 14:00 h.

En la sede de IULVCA, calle Agustín Soriano León, nº 51.

Correo electrónico:
Izquierda_unida.alkala@hotmail.com
Grupo.iulvca.alkala@hotmail.com

Teléfonos:
954979107 - 670591226.



ALGUNA de las cosas que siguen puede resultar increíble, pero todas son completamente ciertas. Se trata de hechos presenciados o referidos en tabernas, en calles y en casas particulares, lugares en los que suelen pasar las cosas, además de en las carreteras. No son sino sucedidos protagonizados por gente de Alcalá, aunque alguno de los casos ocurriese, en parte, a bastante distancia de este pueblo, como el que ahora viene.

TRATÉ durante relativamente poco tiempo a un ya anciano que a mí me parecía vacío o vacuo, pero que quería resultar simpático y agradable, aunque difícilmente lo conseguía. De cualquier forma yo lo trataba bien, e incluso sonreía ante algunas de sus dicharacheras. Un día, un hombre de su misma edad, al que yo conocía bien desde hacía muchos años, me contó que el tal, recluta como él en la misma compañía en la guerra de España y que entró en Madrid al final de la misma, se presentaba cada vez que pedían voluntarios para los pelotones de fusilamiento: siempre y en todos los que le daba lugar. Y no es que cosechara una gran recompensa por sus "méritos": toda su vida la llevó de lo más miserable. Yo dejé de sonreír ante sus supuestas gracias.

UNA tarde, mi buen amigo Antonio Astacio Galbarro, apodado El Manijero Vareta, me dijo, delante del interfecto, un hombre algo mayor que él, que el tal se había comido una mierda (humana, eso sí) dentro de un mollete. Yo me resistí a creerlo, no podía concebir tal cosa, como creo que le pasará a cualquiera que esto lea. Pues era verdad. Lo comprobé cuando Antonio comenzó a dar detalles del evento delante del protagonista comedor de la mierda, mientras éste comenzó a molestarse precisamente por tantos detalles y tanta redundancia en los mismos. Cuando yo alguna vez se lo recordaba, el comemierda me decía: "Déjame ya, que eso fue na más que una vez". La verdad es que al hombre, bastante simplón, no se le veía orgulloso de su hazaña. El hecho sucedió en la calle Blanca de los Ríos, con cuatro "amigos" que le dieron una cantidad (exigua) de

Sucesos urbanos



dinero, años cincuenta. Desde entonces, cuando oigo frases como "una mierda para mí" o "me voy a comer una mierda", éstas adquieren un significado singular. Y tanto.

LA maldita riada del 2 de Octubre de 2007, al mismo tiempo que tantas desgracias, ha traído anécdotas sin la des. Menos mal. Cuento una que he presenciado. Una mujer ya mayor, que tiene un hijo cuarentón, que es cojo, con los ojos extraviados, en verdad muy feo y además borracho, y en fin, con un físico que nadie optaría a tener (aunque buena persona, que es lo que importa), le contaba a un vecino suyo, que se dirigía al Callejón del Huerto para dar cuenta de los desperfectos que la riada había causado en su casa: el ropero, la fachada, los muebles de la cocina, todos los cacharros de ésta, ropa... Y entonces el hombre le dijo: "Lléva allí a tu hijo y dile a los de la oficina: fijarse como me ha dejao la riá el niño. Ya verás como te dan algo".

OTRA de riadas, aunque esta fue hace más años. Sucedió en la calle Mairena, y ya era de noche. A la altura del hotel Guadaíra, el torrente se llevaba un coche blanco, mientras un vecino, aguas arriba, apalancado en su zaguán tras la tabla salvadora, se reía, y mucho, al observar el hecho. El coche era el suyo. Pero lo que se rió hasta que se dio cuenta...

PACO era un joven allá por los últimos cuarenta del siglo XX que repartía el maravilloso pan de Alcalá por el barrio de San Bernardo. Su juventud le impulsaba a tareas muy distintas de la del reparto, y así fue como trabó relación con una belleza del citado barrio, que, tras ya meses de conversaciones y discretos escauceos, le dijo a Paco que a ver cuándo iba a su casa a almorzar y presentarle a sus padres. La petición llegó a nuestro repartidor varias veces. La esquivaba no resultaba, así que Paco se vio obligado a aceptar la invitación fijando un día concreto para tal compromiso. Al mozo le gustaba mucho la gitaniella, que se llamaba Concha, pero de ningún modo pretendía ir más lejos con ella que de los habituales arrumacos y lo que viniera bien, y eso que los padres de la Concha eran gitanos bien situados, tratantes de ganado y de piezas de antigüedades; bueno, el padre del jambo de la coba tampoco andaba descalzo. Llegó el día del almuerzo y de la presentación del gachó ante el bato y la bata de la Concha. Cumplidos los saludos de rigor, se sentaron los cuatro a la mesa, después de ser servidos los manjares que para aquellas fechas eran extraordinariamente dignos. Y fue entonces cuando el padre de Conchita abrió una navaja capaz de atravesar el mulo que montaba Paco y, lanzándola, la clavó en la mesa, quedando oscilante el arma durante varios instantes. Paco sintió llegar algo a su garganta desde abajo y entre quiero y no puedo dijo: "Que buena navaja tiene usted". El gitano rico contestó: "Esa es para el que se chulee de mi niña". Nuestro gachó se comió el almuerzo, aunque con las ganas retiradas, sin levantar la vista de los platos.

Al otro día no fue a repartir el pan, y su padre lo llamó a capítulo para que le diera una explicación. Nuestro jambillo de la coba, al que la escena del día anterior seguía provocándole en la garganta el mismo efecto, sólo acertó a decirle: "Padre, usted a qué quiere más ¿al reparto o a su hijo vivo?" Todavía, que va para setenta y seis, se le eriza el vello cuando lo cuenta.

CENTRO ORTOPEDICO **alcalá**



- * CONCERTADO CON LA SEGURIDAD SOCIAL
- * ESPECIALISTAS EN CALZADOS A MEDIDA

Ortesis - Prótesis - Camas articuladas y Colchón de látex
Artículos para mastectomizadas - Ortopedia deportiva
Servicio a Domicilio

C/ Santander s/n. Resid. Llano Amarillo
(Junto al Ambulatorio) ☎ 95 568 30 45

ORTOPEDIA **pablo vi**
CENTRO VISION **alcalá**



- * COMPROBAMOS SU VISTA **GRATIS.**
- * PAREJA DE PROGRESIVOS:

99'99 €.

Plaza Pío XII s/n. Bda. Pablo VI
☎ 95 410 17 03



Celebraciones Hacienda de La Andrada

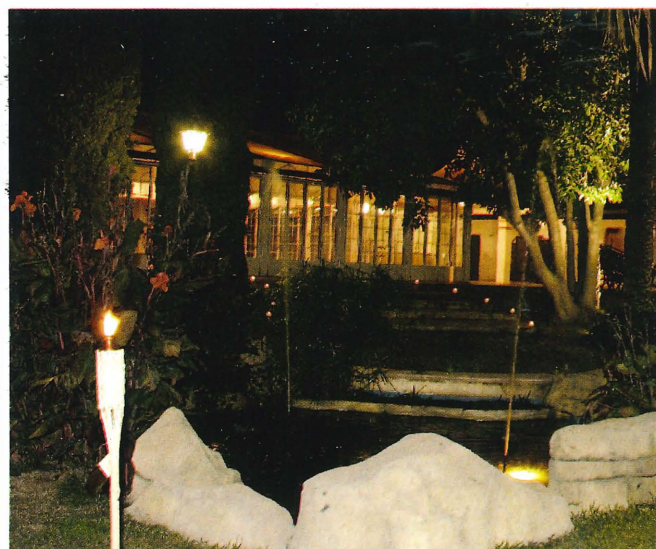

Carretera Sevilla-Utrera, Dos Hermanas salida Km. 8

Tlfs. 619 096 242 - 955 670 688 - 41500 Alcalá de Guadaíra (Sevilla)

e-mail: andrada@haciendadelaandrada.com · web: www.haciendalaandrada.com

PUBLICACIÓN CULTURAL E INFORMATIVA DE ALCALÁ DE GUADAÍRA

escaparate

E-mail: escaparate@supercable.es

☎ 609 34 45 67

UNITEC DIGITAL PHONE

TELEFONÍA MÓVIL - LÍNEAS FIJAS - ADSL - CENTRALITAS

SISTEMAS DE SEGURIDAD CON

GRABACIONES DE IMÁGENES

Felices Fiestas

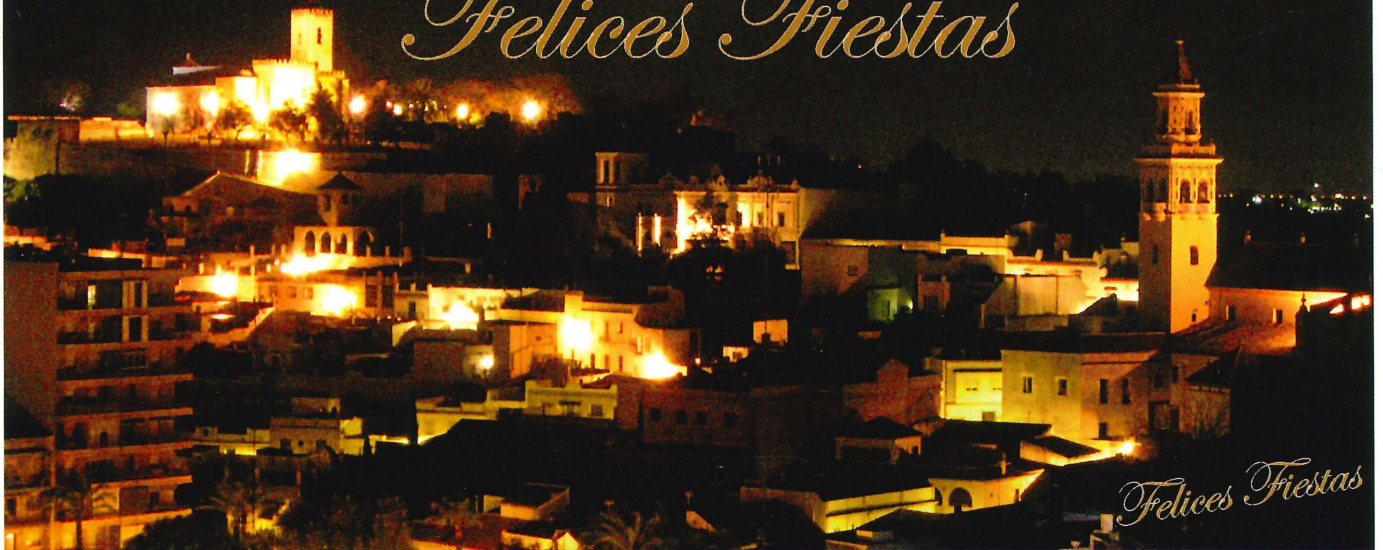

Felices Fiestas

Telefónica C/ Bailén, 130. Tlf. 955 685 556 - ALCALÁ DE GUADAÍRA  **MOVISTAR**
Centro Comercial LOS ALCORES, local B-3. Tlf. 955 621 714 - ALCALÁ DE GUADAÍRA



PROTELSUR®

GRUPO

D.G.S.E 2340
R.P.C.I SE-033

Sistemas de Seguridad

(Sistemas Cableados y Vía Radio)

Aseguramos su tranquilidad

INSTALACIÓN

desde
150 €

El kit base incluye:

- Central microprocesada
- 3 Detectores
- 1 Teclado
- 1 Sirena exterior homologada
- 1 Bateria
- Carteleria disuasoria
- Mantenimiento durante 24 meses
- Consulta de Eventos por Internet



Conexión a central
Mantenimiento
desde 21 € mes



Sistemas de Seguridad - Circuito Cerrado T.V.
Prot. contra Incendios - Prot. De Estructuras
(Detección y Extinción)



 **902 11 91 96**
www.protelsur.com

Amortización de equipo (24x18€) e iva no incluidos

Biblioteca Digital de Alcalá de Guadaíra